

CAFITESSE QUANTUM TOUCH

Manual do utilizador



Ref.ª: 10039691_05

Data: 11-07-2025

Direitos de autor

As informações contidas neste manual são propriedade da Jacobs Douwe Egberts. (a seguir designada por "JDE"). Este manual foi elaborado para uso interno dos clientes.

Sem o consentimento prévio por escrito da JDE, nenhuma parte do documento pode ser utilizada, duplicada, traduzida ou transmitida por qualquer meio ou para quaisquer fins comerciais.

A JDE reserva-se o direito de alterar os dados técnicos e as informações sobre o equipamento sem aviso prévio.

O logótipo da Jacobs Douwe Egberts é uma marca registada da JDE.

Copyright © Jacobs Douwe Egberts. Todos os direitos reservados.

N.º da revisão	Data	Número de série	Descrição
1	23 de março de 2023	Nenhuma	Aprovação para revisão inicial.
2	14 de julho de 2023	Nenhuma	Atualizações de acordo com a revisão técnica.
3	24 de novembro de 2023	Nenhuma	Atualização após revisão técnica.
4	15 de novembro de 2024	Nenhuma	Atualização após revisão técnica.
5	11 de julho de 2025	Nenhuma	Adicionar lista de pastilhas de limpeza.

ÍNDICE

1- ANTES DO ARRANQUE INICIAL	6
2- INSTRUÇÕES DE SEGURANÇA.....	7
2.1 Categorias de segurança	7
2.2 Símbolos de segurança e de aviso	7
2.2.1 Símbolos de perigo.....	8
2.2.2 Símbolos de proibição	8
2.2.3 Símbolos de obrigatoriedade	8
2.3 Grupos de utilizadores.....	9
2.4 Instruções de segurança necessárias.....	9
2.5 Geral	11
2.6 Informações sobre o sistema de arrefecimento.....	12
2.7 Substituição de peças desgastadas	13
2.8 Eliminação do material de embalagem	13
2.9 Eliminação da máquina.....	13
2.11 Manutenção do dispensador.....	14
2.12 Limpeza do dispensador	14
2.13 Instruções de segurança alimentar (HACCP)	15
3- TRANSPORTE E ARMAZENAGEM	16
4- ESPECIFICAÇÕES TÉCNICAS.....	17
4.1 Especificações	17
4.2 Dimensões - Q100	18
4.3 Dimensões - Q200	19
4.4 Dimensões - Q300	20
5- DESCRIÇÃO GERAL DAS PEÇAS	21
5.1 Vista dianteira e vista traseira.....	21
5.2 Vista interior	22
5.3 Funções dos botões.....	23
5.4 Vista geral do visor	23
6- INSTALAÇÃO E ARRANQUE INICIAL.....	24
6.1 Desembalar a máquina.....	24
6.2 Instalar a máquina.....	25
6.3 Arranque do dispensador.....	26
6.4 Guardar o dispensador	27
7- MANUSEAMENTO DE EMBALAGENS DE INGREDIENTES	28

8- FUNCIONAMENTO DIÁRIO	29
8.1 Segurança de operação	29
8.2 Colocar corretamente as chávenas e os bules.....	30
8.3 Saída de bebidas.....	31
8.4 Saída de bebidas com pré-seleções.....	32
8.4.1 Pré-seleção FRIO (opção).....	32
8.4.2 Pré-seleção VOLUME.....	32
8.4.3 Pré-seleção INTENSIDADE	33
8.5 Inserir e remover embalagens de produto.....	34
8.6 Substituir uma embalagem de produto vazia	35
8.7 Ligar o dispensador	36
8.8 Desligar o dispensador	37
8.9 Bloqueio/desbloqueio do dispensador	38
9- LIMPEZA	39
9.1 Segurança na limpeza	39
9.2 Processos de limpeza.....	40
9.3 Limpeza exterior	41
9.4 Enxaguamento	42
9.5 Limpeza - Q100 e Q300.....	44
9.6 Limpeza - Q200	47
10- PROGRAMAÇÃO DO UTILIZADOR	51
10.1 Ativar o modo de operador	51
10.2 Definições da IU	52
10.3 Data/Hora	53
10.4 Idioma	53
10.5 Definições Eco	54
10.6 Hora de verão/Hora de inverno	55
10.7 Happy hour.....	55
10.8 Pagamento	56
10.9 Contadores sem reposição	57
10.10 Programa de limpeza.....	58
10.11 Contadores com reposição.....	59
10.12 Sistema de água	60
10.13 Informações do sistema.....	60
10.14 Informações de contacto	61
10.15 PIN de manutenção.....	61
10.16 Definições globais de bebidas	61
11- MENSAGEM NO VISOR E RESOLUÇÃO DE PROBLEMAS.....	62

12- OPÇÕES.....	63
12.1 Opções de software.....	63

1- ANTES DO ARRANQUE INICIAL

O presente manual fornece instruções e informações sobre como utilizar a máquina com segurança, incluindo os requisitos operacionais básicos do CAFITESSE QUANTUM TOUCH.

Todas as descrições deste manual estão em conformidade com o modelo e o aspeto dos itens da máquina.

Este manual está à disposição dos consumidores, do pessoal de assistência técnica, dos especialistas responsáveis pelos trabalhos de manutenção e reparação e da própria empresa exploradora.

Este manual deve estar à disposição de todos os utilizadores durante toda a vida útil da máquina.

Ler e compreender este manual antes da operação, manutenção e reparação da máquina.

É proibido realizar cópias e ceder este manual sem autorização.

Para obter informações não incluídas neste manual ou esclarecer informações pouco claras relacionadas com a operação, contactar a JDE para obter suporte técnico.

Conservar este manual durante a vida útil da máquina.

A JDE recomenda que este manual seja mantido próximo da máquina para facilitar a consulta. Não retirar nenhuma página deste manual.

Em caso de extravio, danificação ou ilegibilidade do manual, efetuar o download do mesmo em:

<https://www.jacobsdouweegbertsprofessional.support/>

Para facilitar o manuseamento do manual, adotaram-se as convenções seguintes:





- As tarefas e os procedimentos são apresentados como listas passo a passo.
- As listas não ordenadas são utilizadas para exemplos e tarefas em que a sequência das ações não é importante.
- **O tipo de letra em negrito** é normalmente utilizado em textos de aviso e títulos de linhas e colunas de tabelas.
- *O tipo de letra itálico* é utilizado em textos de notas e legendas de figuras e tabelas.

2- INSTRUÇÕES DE SEGURANÇA

2.1 Categorias de segurança



As palavras-sinal de perigo, atenção, cuidado e nota são utilizadas no documento quando é necessário tomar precauções especiais para evitar possíveis danos ou ferimentos.

As advertências são classificadas nas quatro categorias seguintes, de acordo com a gravidade do perigo e o nível de risco especificado na norma ISO 3864.

	<p style="text-align: center;">⚠ Perigo</p> <p>PERIGO indica perigos com um elevado nível de risco que Se não forem evitados podem provocar a morte ou ferimentos graves.</p>
	<p style="text-align: center;">⚠ Atenção</p> <p>ATENÇÃO indica perigos com um nível de risco médio que Se não forem evitados podem provocar a morte ou ferimentos graves ou causar danos na máquina.</p>
	<p style="text-align: center;">⚠ Cuidado</p> <p>CUIDADO indica perigos com um nível de risco baixo que Se não forem evitados podem provocar ferimentos ligeiros ou moderados ou causar danos na máquina.</p>
	<p>NOTA fornece informações importantes e dicas úteis.</p>

2.2 Símbolos de segurança e de aviso

A norma ISO 3864 especifica as formas e cores gerais dos símbolos de perigo, de atenção e de cuidado.

	<p>Perigo: Especifica os perigos.</p>
	<p>Proibição: Especifica uma operação que não pode ser realizada.</p>
	<p>Obrigação: Especifica uma ação que tem de ser obrigatoriamente realizada para evitar uma situação perigosa.</p>

2.2.1 Símbolos de perigo

Estes símbolos de perigo identificam situações ou operações perigosas e alertam para situações que podem causar danos e ferimentos:



Perigos devidos a superfícies quentes



Riscos elétricos



Perigos de esmagamento das mãos



Perigos devidos a superfícies a altas temperaturas

2.2.2 Símbolos de proibição

Estes símbolos de proibição identificam situações ou operações perigosas e alertam para situações que podem causar danos e ferimentos:



Proibido fumar



Não tocar



Não modificar



Não foguear



Acesso restrito

2.2.3 Símbolos de obrigatoriedade

Estes símbolos de obrigatoriedade são utilizados nos avisos de atenção para identificar uma ação obrigatória.



Ler os manuais ou instruções



Desligar a ficha principal

2.3 Grupos de utilizadores

Utilizador: Cliente/consumidor/operador direto. Utilizam a máquina de café para preparar bebidas, mas não podem ter acesso aos componentes internos da máquina de café nem à sua programação sem uma formação adequada fornecida pelo fabricante, pela empresa exploradora ou pelo distribuidor.

Pessoal de assistência: o pessoal é formado pelo fabricante, pela empresa exploradora ou pelo distribuidor e sabe como encher e limpar a máquina de café.

Técnico de assistência: os especialistas estão familiarizados com a máquina de café e estão cientes dos perigos que esta representa. São formados pelo fabricante, pela empresa exploradora ou pelo distribuidor e estão aptos a realizar a instalação, a manutenção e reparação da máquina de café.

Empresa exploradora: responsável pela instalação e funcionamento correto da máquina de café.

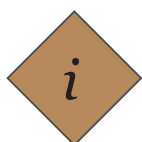

NOTA:

Ninguém pode efetuar trabalhos de assistência, manutenção ou reparação na máquina sem ter recebido instruções adequadas da empresa exploradora ou do fabricante.

2.4 Instruções de segurança necessárias

Perigo



O pessoal não autorizado está proibido de instalar, operar, reparar ou desativar a máquina de café sem o consentimento por escrito da JDE.



É proibido ao pessoal não autorizado aceder à área de serviço, especialmente para manusear, operar e efetuar tarefas de limpeza e manter uma higiene adequada.



Não efetuar quaisquer alterações na máquina de café e respetivos acessórios sem o consentimento por escrito da JDE.



Não utilizar a máquina de café para fins não especificados neste manual sem o consentimento por escrito da JDE, de modo a evitar a morte, ferimentos ou danos no produto.



Não mergulhar o aparelho, a ficha ou o cabo de alimentação na água. Existe o perigo de choque elétrico.



Esta máquina não se destina a ser disponibilizada a pessoas (incluindo crianças) com capacidades físicas, sensoriais ou mentais reduzidas ou com falta de experiência e conhecimentos, a menos que tenham recebido supervisão ou instruções relativas à utilização do aparelho por uma pessoa responsável pela sua segurança.



As crianças não devem brincar com a máquina.



Não utilizar a máquina se o cabo de alimentação e a ficha estiverem danificados ou se o aparelho tiver caído.



A limpeza e a manutenção por parte do utilizador não devem ser feitas por crianças sem supervisão.

⚠ Atenção



Não utilizar a máquina sem ter lido e compreendido este manual e os manuais dos acessórios.

Respeitar as instruções de segurança durante a utilização do produto.



Em caso de emergência, (p. ex., a máquina incendeia-se ou fica anormalmente quente ou ruidosa), cortar imediatamente a energia e a alimentação de água.



Se o cabo de alimentação estiver danificado, tem de ser substituído pelo fabricante, pelo serviço de assistência ou por pessoas com qualificações semelhantes.



As crianças devem ser vigiadas para garantir que não brincam com a máquina.

A chave de operador só deve ser disponibilizada a pessoal qualificado.

Usar a mangueira de entrada fornecida com a máquina para a ligar à rede de água em conformidade com as regras nacionais aplicáveis no país em que a máquina é instalada. Ligar a máquina à alimentação de água apenas usando as mangueiras novas incluídas no fornecimento. Nunca reutilizar mangueiras danificadas.

A instalação do aparelho não deve ser feita numa área em que possa ser usado um jato de água. Este aparelho não pode ser limpo com um jato de água ou com uma lavadora de pressão.

Evitar que o aparelho congele. Se a água do sistema hidráulico congelar, não utilizar o aparelho. Desligá-lo da corrente e contactar um técnico para o inspecionar e efetuar as reparações necessárias.



Ligar o aparelho apenas a uma tomada de segurança com ligação à terra devidamente instalada e com uma tensão de rede que corresponda aos dados técnicos do aparelho.

2.5 Geral



Atenção

Os líquidos que saem do dispensador estão quentes! Evitar queimaduras! Manter as mãos e outras partes do corpo afastadas do dispensador durante a saída de bebidas e durante o programa de enxaguamento.

Não colocar chávenas, bules ou outros recipientes com líquidos quentes em cima do dispensador. A queda de chávenas/bules/outros recipientes pode provocar queimaduras.

Manter uma distância suficiente à volta do dispensador para ter espaço suficiente para se afastar no caso de salpicos de líquido quente.

O dispensador não se destina a ser utilizado por pessoas (incluindo crianças) com faculdades físicas, sensoriais e mentais limitadas ou por pessoas com experiência e/ou conhecimentos insuficientes sobre a máquina. Isto não se aplica se forem supervisionados por uma pessoa responsável pela sua segurança ou se tiverem recebido instruções sobre a utilização do dispensador.

Colocar o dispensador numa mesa ou bancada com uma altura mínima de 60 cm/24 pol. para evitar que as crianças pequenas possam premir um botão de bebida.

Manter as aberturas de ventilação, na carcaça do aparelho ou na estrutura incorporada, desobstruídas.

Não utilizar dispositivos mecânicos ou outros meios para acelerar o processo de descongelação, exceto os recomendados pelo fabricante.

Não danificar o circuito do refrigerante.

Não utilizar aparelhos elétricos no interior dos compartimentos de conservação dos alimentos do aparelho, a não ser que sejam do tipo recomendado pelo fabricante.

Ao posicionar o aparelho, assegurar que o cabo de alimentação não fica preso nem é danificado.

Não colocar várias extensões de tomadas ou fontes de alimentação portáteis na parte de trás do aparelho.

Não armazenar substâncias explosivas, tais como latas de aerossol com um propulsor inflamável, neste aparelho.

 **Cuidado**

Verificar e esvaziar regularmente o tabuleiro coletor do dispensador para evitar o risco de queimaduras e que o chão fique molhado (perigo de escorregar) se os líquidos (quentes) forem derramados do tabuleiro coletor.

Ler atentamente as instruções deste manual do operador antes de utilizar, limpar ou deslocar o dispensador. O utilizador e todas as outras pessoas que operam, limpam ou deslocam o dispensador devem estar familiarizados e agir de acordo com os aspetos de segurança e higiene do dispensador.

O dispensador só pode ser usado de acordo com as instruções deste manual do operador para o fornecimento de bebidas. O fabricante não se responsabiliza por danos ou ferimentos resultantes de uma utilização imprópria do dispensador ou pela não conformidade com os procedimentos descritos neste manual do operador.

- A instalação, a manutenção, a reparação e a programação da máquina só podem ser efetuadas por um técnico de assistência autorizado e com formação adequada, designado pelo fornecedor do sistema Cafitesse.
- Utilizar apenas peças sobresselentes originais para operação do dispensador.
- A operação, o enchimento e a limpeza do dispensador só podem ser efetuados por pessoal autorizado e formado.
- O dispensador não é indicado para utilizações ao ar livre.
- O dispensador deve ser instalado num local onde possa ser supervisionada por pessoal qualificado.

2.6 Informações sobre o sistema de arrefecimento

- Não utilizar dispositivos mecânicos ou outros meios para acelerar o processo de descongelação, exceto os recomendados pelo fabricante..
- Não danificar o circuito do refrigerante.
- Não utilizar aparelhos elétricos no interior dos compartimentos de conservação dos alimentos do aparelho, a não ser que sejam do tipo recomendado pelo fabricante.
- Não armazenar substâncias explosivas, tais como latas de aerossol com um propulsor inflamável, neste aparelho.
- O aparelho contém hidrocarbonetos na unidade de arrefecimento. Apenas pessoal qualificado pode efetuar a manutenção ou a recarga do circuito de refrigerante.
- Não colocar produtos inflamáveis ou objetos molhados com produtos inflamáveis no interior do aparelho. Não armazenar gases e líquidos inflamáveis no aparelho.
- Não tocar no compressor nem no condensador, pois estas superfícies podem atingir temperaturas elevadas!
- Se ocorrerem danos no circuito do refrigerante, assegurar que não existem chamas ou outras fontes de ignição na divisão. Ventilar a divisão para evitar incêndios.

2.7 Substituição de peças desgastadas

Atenção



Os defeitos causados pelo desgaste natural por líquidos não são abrangidos pela garantia.

É necessário ter em conta que o CAFITESSE QUANTUM TOUCH contém componentes sujeitos a desgaste por líquidos durante a utilização normal, mesmo que a máquina seja sujeita a uma manutenção de acordo com os procedimentos de manutenção estipulados. Isto inclui, em particular, peças e componentes mecânicos que estão em contacto com a água quente através de líquidos, tais como mangueiras, vedantes, válvulas, etc.

Os defeitos causados pelo desgaste natural por líquidos não são abrangidos pela garantia. No entanto, as peças defeituosas devem ser sempre substituídas por um técnico de assistência autorizado, com formação ministrada pelo fabricante.

2.8 Eliminação do material de embalagem

Atenção



A embalagem é feita de vários materiais recicláveis. Recomenda-se que o material de embalagem seja conservado para transporte futuro. Se se quiser eliminar o material de embalagem após a instalação, o mesmo deve ser reciclado ou eliminado de forma ecológica.

2.9 Eliminação da máquina

A eliminação da máquina deve ser efetuada de acordo com os regulamentos regionais de eliminação. A máquina está sujeita à Diretiva relativa aos resíduos de equipamentos elétricos e eletrónicos (Diretiva REEE/UE) e não pode ser eliminada junto com os resíduos domésticos gerais.

Não libertar o refrigerante comprimido para a atmosfera sem autorização; pode ser necessário recorrer a uma pessoa autorizada para recuperar o refrigerante do aparelho. Se for necessário proceder à recuperação de gás refrigerante, esta deve ser efetuada por alguém licenciado e qualificado.

2.11 Manutenção do dispensador

⚠️ Atenção



Se o cabo de alimentação do dispensador estiver danificado, desligar o dispensador e contactar o fornecedor do sistema Cafitesse para substituição do cabo.

A manutenção, a reparação e a programação do dispensador só podem ser efetuadas por um técnico de assistência autorizado e com formação adequada, designado pelo fornecedor do sistema Cafitesse.

2.12 Limpeza do dispensador

⚠️ Perigo



NÃO PULVERIZAR OU SALPICAR O DISPENSADOR COM ÁGUA. NÃO UTILIZAR UM JATO DE ÁGUA PARA A LIMPEZA. NUNCA Mergulhar o dispensador em água.

NUNCA INCLINAR O DISPENSADOR PARA LIMPAR ATRÁS OU POR BAIXO DELE.

EVITAR QUEIMADURAS! A CALDEIRA CONTÉM ÁGUA MUITO QUENTE QUE PODE SER DERRAMADA SE SE INCLINAR OU DESLOCAR O DISPENSADOR.

⚠️ Cuidado



Limpar todas as peças do dispensador que entram em contacto com o produto com um produto de limpeza. Utilizar apenas produtos de limpeza recomendados pela indústria alimentar e pelo fornecedor do sistema Cafitesse. Para um manuseamento, dosagem e utilização seguros dos produtos de limpeza, seguir as instruções no rótulo do produto de limpeza.

Limpar o dispensador regularmente

1. Limpar a superfície à volta do dispensador.
2. Lavar as mãos antes de tocar no dispensador ou numa embalagem de produto.
3. Limpar o dispensador de acordo com as instruções do manual do operador (ver capítulo "Limpeza do dispensador").
4. Durante a limpeza, verificar as datas de "Consumir de preferência antes de" e "Validade" na embalagem de produto no dispensador. Se a data "Consumir de preferência antes de" ou "Validade" tiver expirado, substituir a embalagem de produto.
5. Programar as atividades de limpeza e registá-las.

2.13 Instruções de segurança alimentar (HACCP)

O operador do dispensador é responsável pela sua operação em condições de higiene e segurança. Para respeitar as normas de segurança alimentar, é necessário respeitar as instruções que se seguem.

Armazenamento de embalagens de produtos

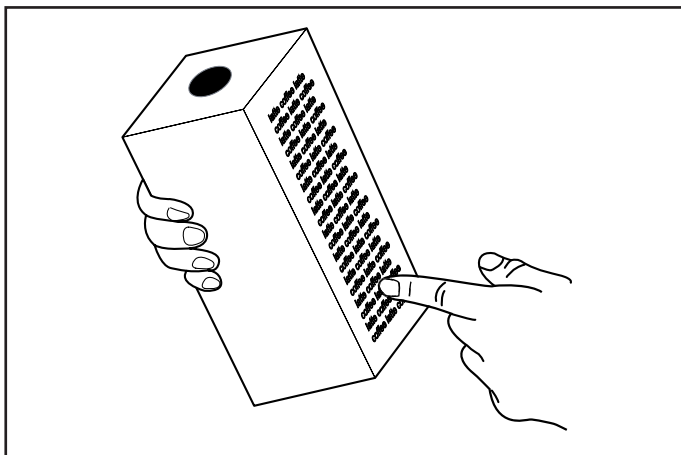

1. Armazenar os pacotes de produtos de acordo com a descrição na embalagem.

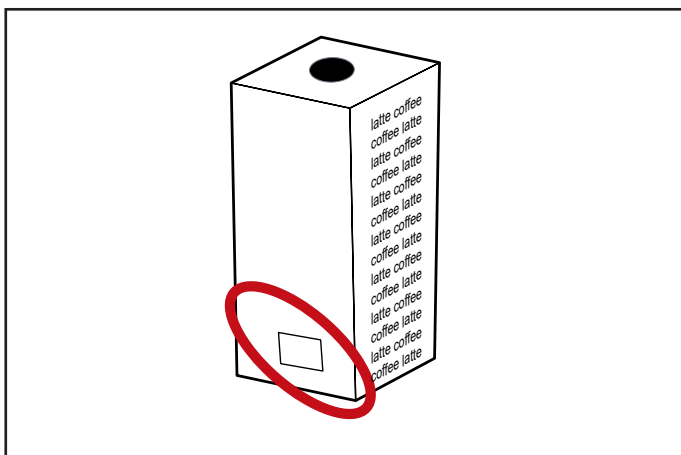

2. Ter em atenção a data "Consumir de preferência antes de" impressa na embalagem. Utilizar sempre as embalagens de produtos de acordo com o princípio "primeiro a entrar, primeiro a sair" (as embalagens de produtos armazenadas primeiro devem ser utilizadas primeiro). Não utilizar uma embalagem de produto se a data "Consumir de preferência antes de" tiver expirado.



NOTA:

Quando a embalagem de produto estiver aberta, certificar-se de que não há derrame de líquido para a roupa, o chão ou outro equipamento.

3- TRANSPORTE E ARMAZENAGEM

Perigo



Não inclinar a máquina durante o transporte.
Não empilhar várias máquinas umas sobre as outras.

Não colocar nenhum outro objeto sobre a máquina.
Não expor a máquina a choques ou vibrações durante o seu transporte.



Manter os materiais de embalagem longe do alcance das crianças.

Atenção



O dispensador não pode estar exposto a gelo durante a operação, o armazenamento ou o transporte.

Utilizar e armazenar a máquina apenas a temperaturas entre +5 °C e +32 °C.
Utilizar e armazenar a máquina apenas com uma humidade relativa entre 10% e 90%.

Manter a máquina sempre seca e sem pó.

Cuidado



Reciclar a caixa de cartão e todos os materiais de embalagem.

O dispensador deve ser sempre transportado e guardado na embalagem original.

Antes de guardar ou transportar o dispensador:

- Colocar as embalagens de produto no frigorífico.
- Limpar o dispensador.
- Contactar o fornecedor do sistema Cafitesse para que um técnico de assistência autorizado possa drenar a água da caldeira e proteger o dispensador de danos provocados por gelo.

Se se suspeitar de danos provocados pelo gelo após a armazenagem ou o transporte, contactar o fornecedor do sistema Cafitesse para que o dispensador seja verificado e sujeito a um teste de funcionamento.

4- ESPECIFICAÇÕES TÉCNICAS

4.1 Especificações

Dados	Descrição	
Peso	42 kg (vazia) 52 kg (operacional com o depósito de água cheio)	
Volume da chávena	Predefinições para o café: S = 100 ml, M = 125 ml, L = 180 ml	
Volume do bule	Predefinições para o café: S = 750 ml, M = 1000 ml, L = 1250 ml	
Alimentação eléctrica	200-240 V, monofásico, 10 A	1550 - 2200W
	200-240 V, monofásico, 13 A	1950 - 2850W
	200-240 V, monofásico, 16 A (predefinição)	2400 - 3500W
	200-240 V, monofásico, 30 A	4250 - 6100W
	380-415 V, trifásico, 16 A	6900 - 8200W
	440 V, trifásico, 16 A	9000 W
Capacidade por hora - Configuração: 200-240 V, monofásico, 16 A. - Temperatura de entrada da água: 25 °C - Medido em chávenas de 125 ml	41 l/h 325 chávenas/h	
Armazenamento e ambiente operacional	Temperatura: 5 - 32 °C Humidade: 10% - 90%	
Compartimento de arrefecimento	Capacidade: 2 pacotes de 2 L/1,25 L/0,75 L Temperatura: 2 °C - 5 °C	
Caldeira	Volume: 9,6 L Temperatura: ajustável entre 80 e 97 °C	
Ligação de água standard	Linha de alimentação de 1/2" ou 3/8" com conector de 3/4" BSP	
Ligação pressão da água	Pressão dinâmica: 0,8 a 10 bar a 9 L/min	
	Pressão estática: 0,2 a 10 bar	
Refrigerante	0,0175 kg de R600a	

4.2 Dimensões - Q100

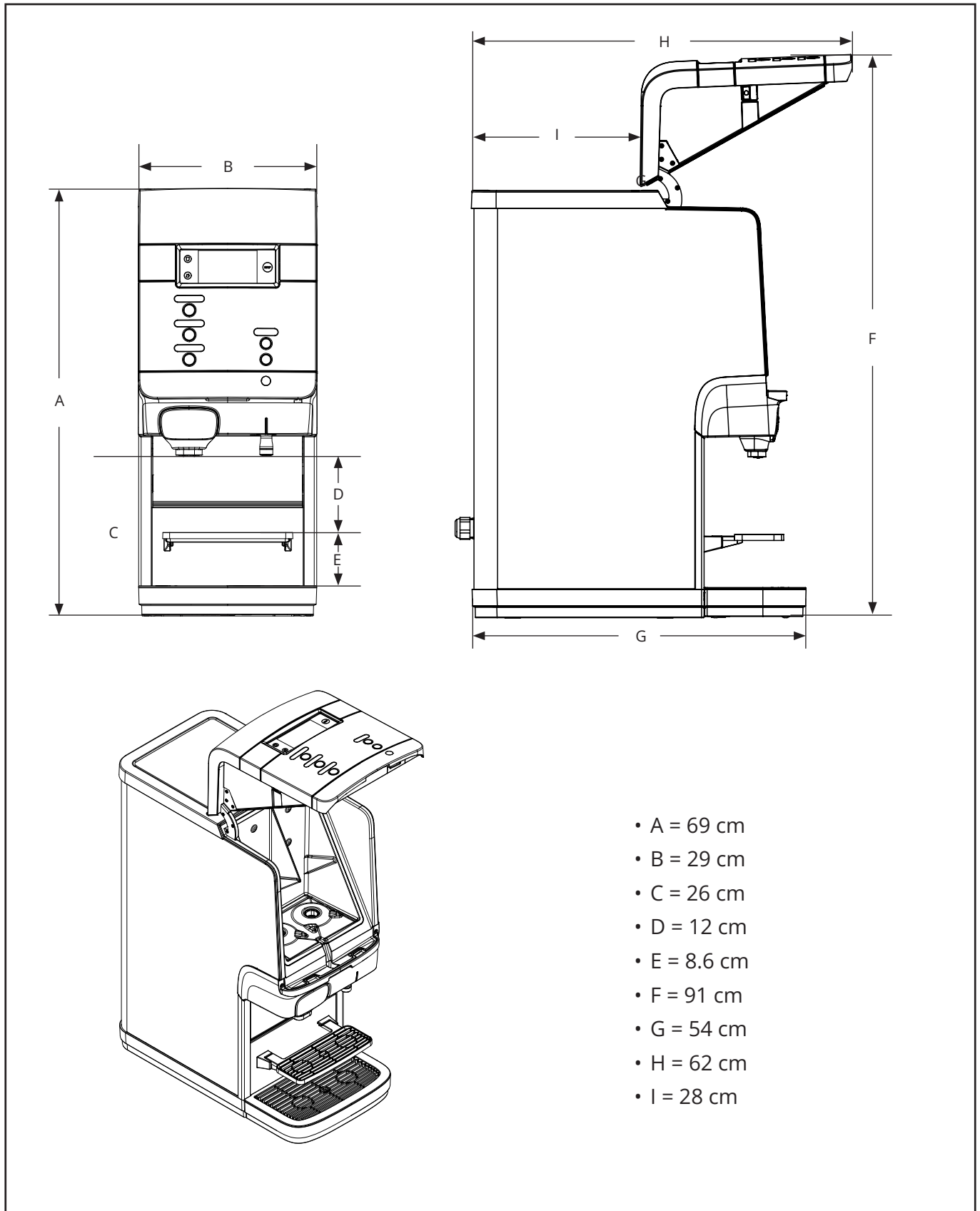

- A = 69 cm
- B = 29 cm
- C = 26 cm
- D = 12 cm
- E = 8.6 cm
- F = 91 cm
- G = 54 cm
- H = 62 cm
- I = 28 cm

4.3 Dimensões - Q200

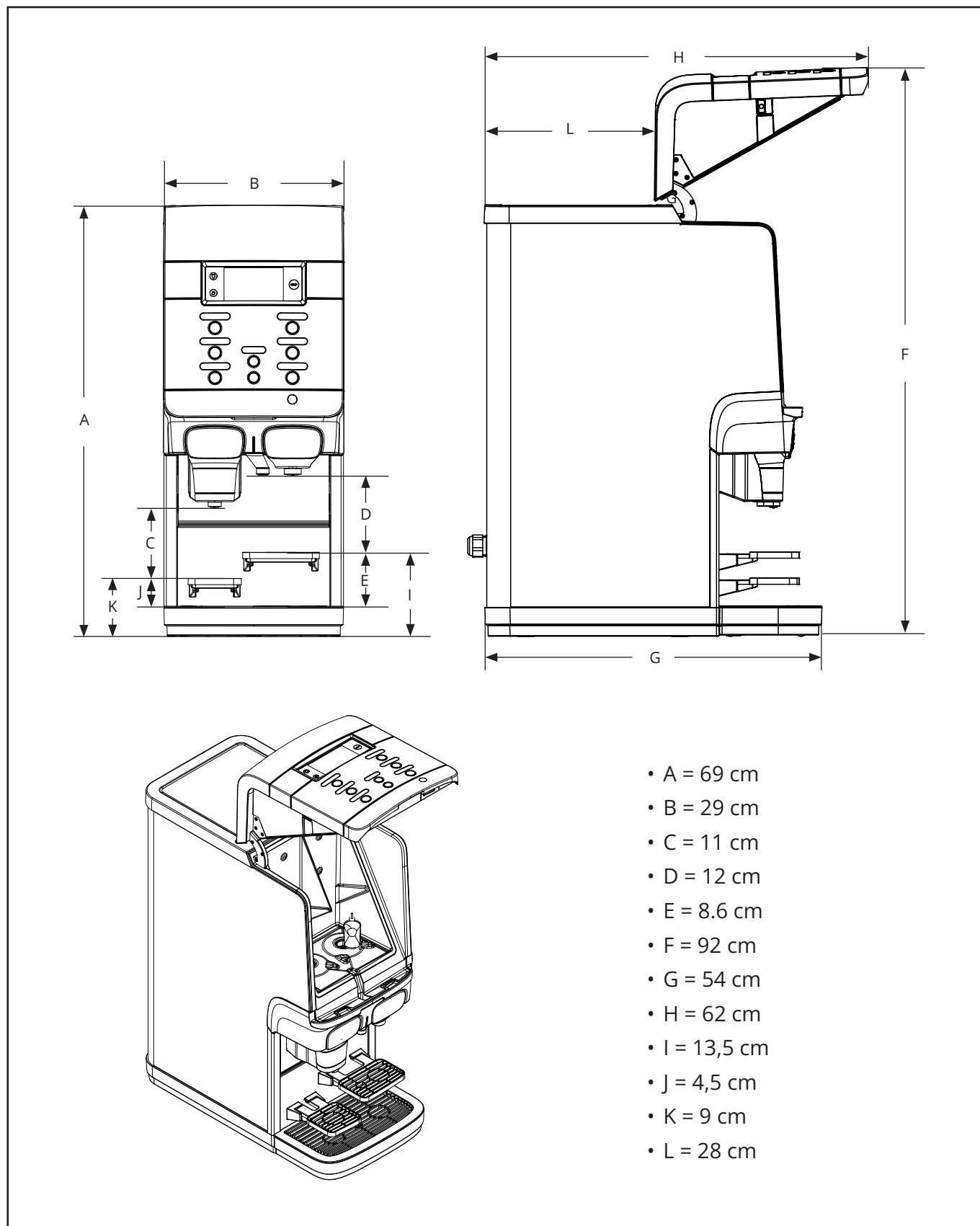

4.4 Dimensões - Q300

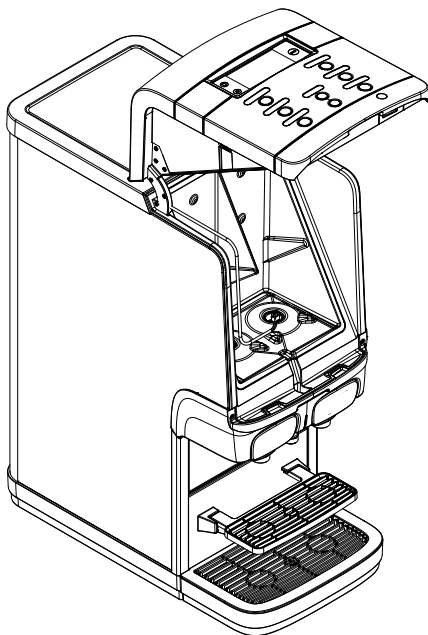
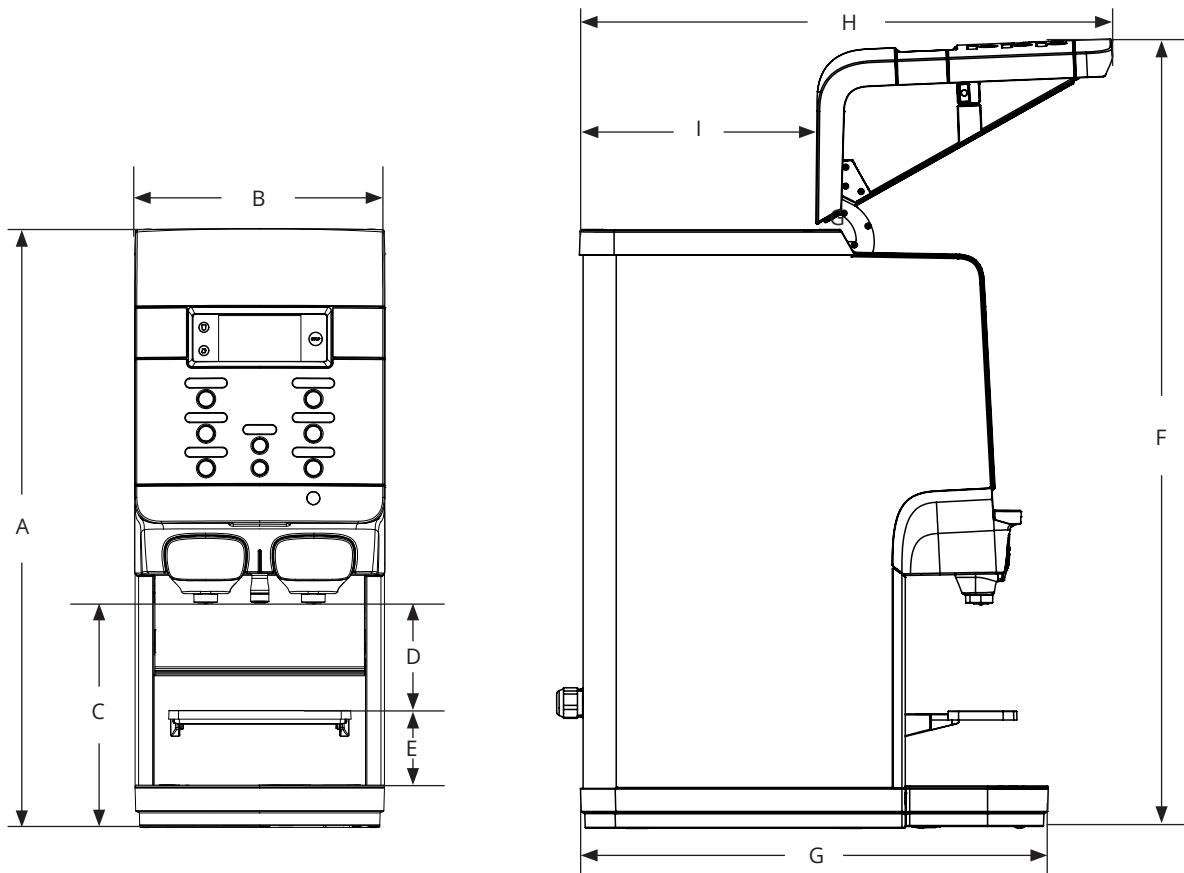

- A = 69 cm
- B = 29 cm
- C = 26 cm
- D = 12 cm
- E = 8.6 cm
- F = 91 cm
- G = 54 cm
- H = 62 cm
- I = 28 cm

5- DESCRIÇÃO GERAL DAS PEÇAS

5.1 Vista dianteira e vista traseira

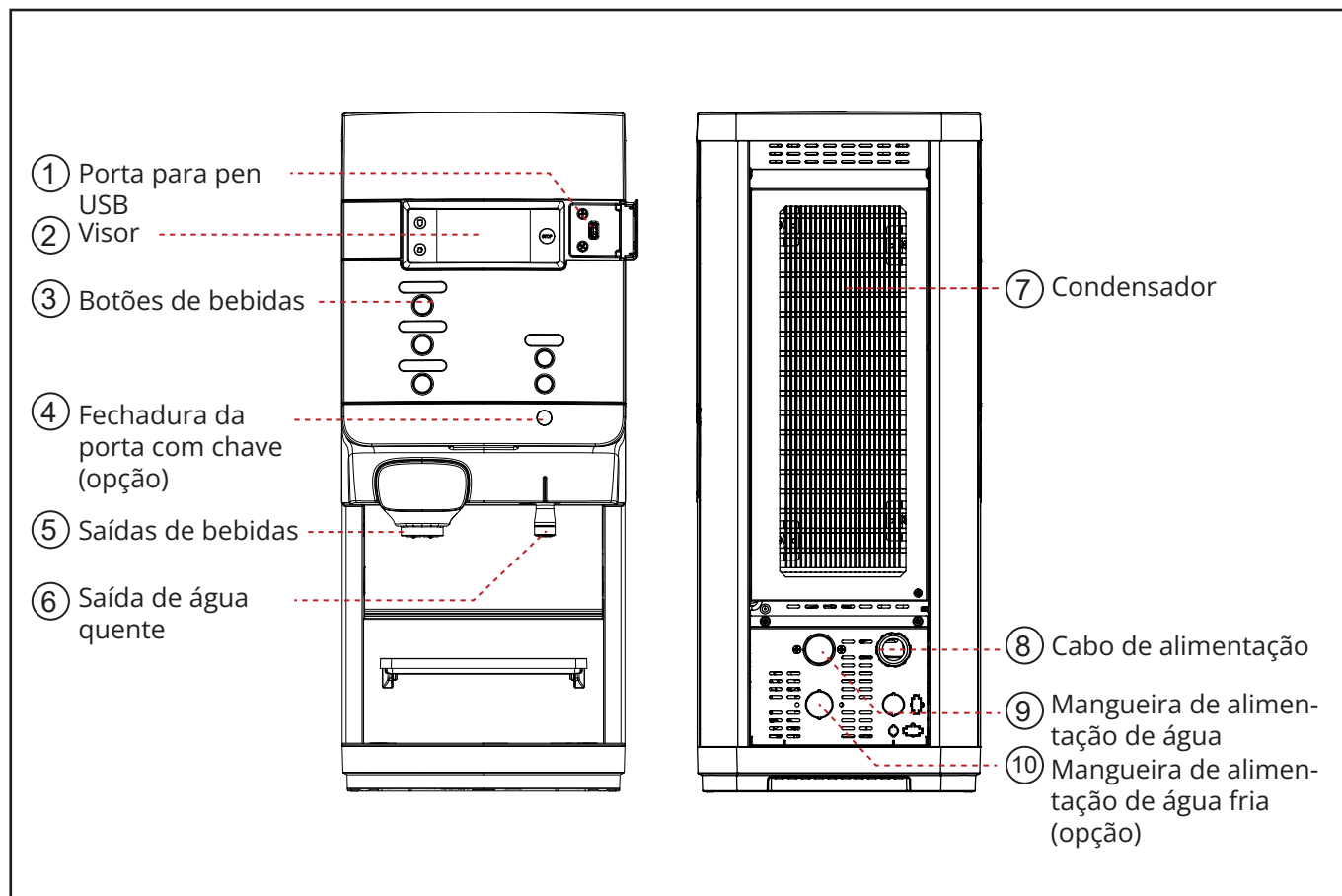

5.2 Vista interior

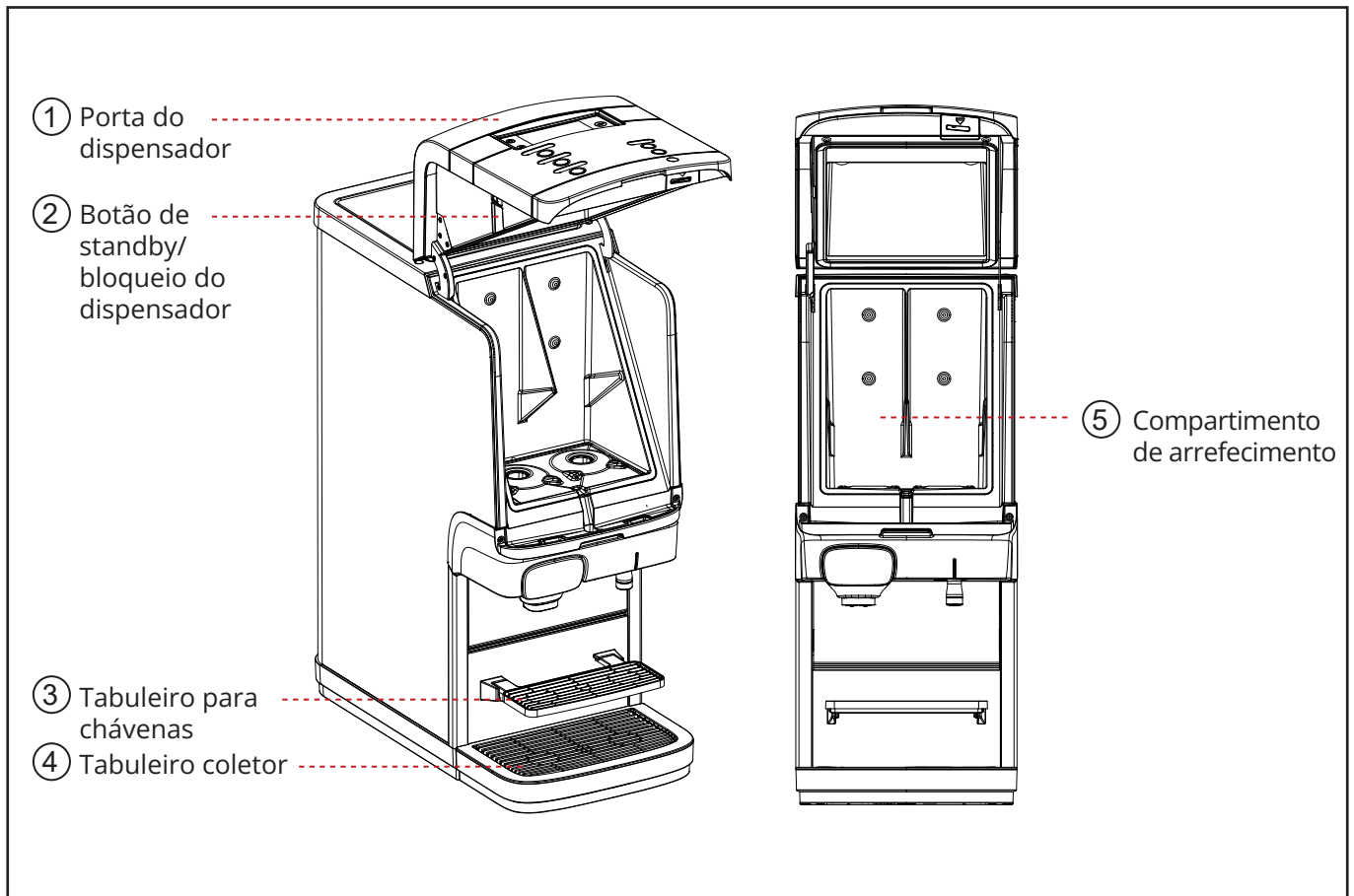

5.3 Funções dos botões

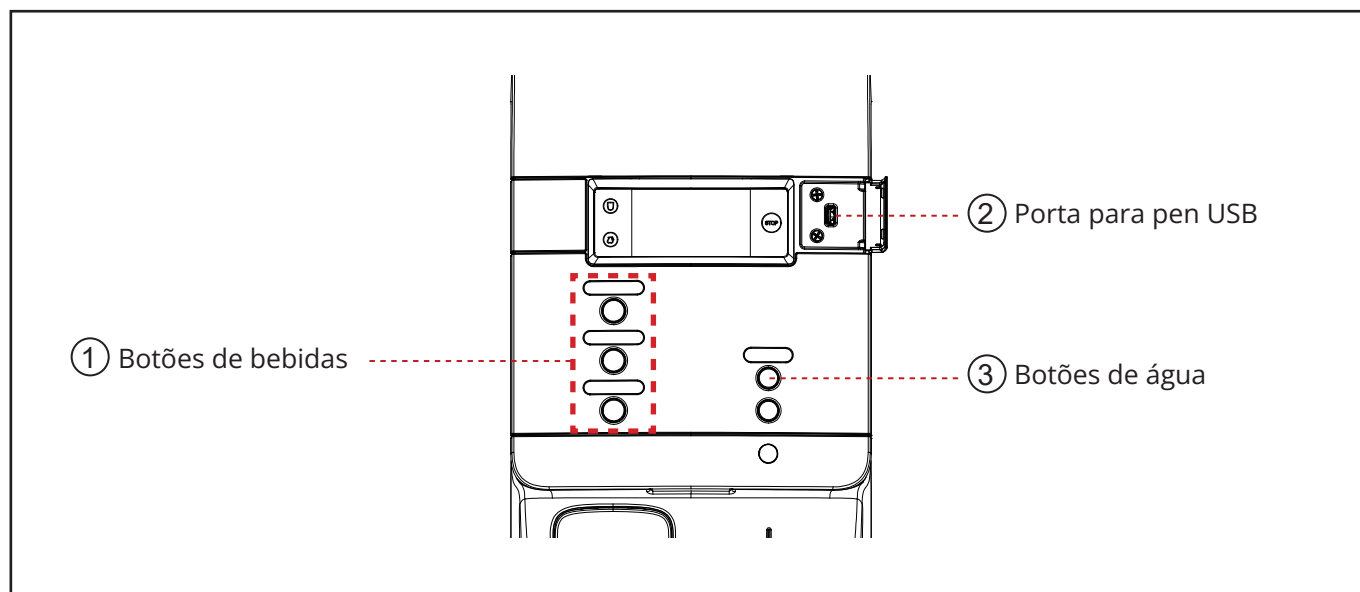

NOTA:

Algumas opções não estão disponíveis em todos os mercados.

5.4 Vista geral do visor

Área de mensagens (A) - Mensagens no visor*

*Ver a secção Detecção de falhas para mais informações sobre as mensagens.

Legenda da área de ícones (B)	
	Substituir a embalagem vazia
	Limpeza necessária
	Dispensa bloqueada
	Dispensa desbloqueada

6- INSTALAÇÃO E ARRANQUE INICIAL

⚠ Atenção



Arestas afiadas! Risco de cortes nas mãos.
Utilizar luvas resistentes a cortes para efetuar trabalhos perto de arestas afiadas.



É indispensável ler atentamente este manual de operação antes de instalar a máquina e de a colocar em funcionamento pela primeira vez.

⚠ Cuidado



Aquando da entrega, verificar se a máquina sofreu danos evidentes durante o transporte e/ou se existem danos ocultos. Se forem detetados danos, informar imediatamente a empresa de transportes competente.

6.1 Desembalar a máquina

⚠ Atenção



Eliminar a embalagem de forma profissional e ecológica.



Retirar todas as películas de proteção durante a instalação antes de ligar a máquina pela primeira vez.
Deste modo, evita-se que a película derreta ou fique presa devido à elevada temperatura quando a máquina está a aquecer.

O tamanho da caixa de embalagem é 45 cm × 68 cm × 91 cm.
Recomendamos vivamente guardar a embalagem após a desmontagem da máquina para futuro transporte.

6.2 Instalar a máquina

Perigo



Risco de choque elétrico.
Nunca tocar nos cabos e componentes sob tensão com as mãos molhadas.
Respeitar os regulamentos de prevenção de acidentes relativos à eletricidade.

Atenção



Apenas o técnico de manutenção pode instalar a máquina.
A máquina só pode ser instalada em locais adequados e supervisionada por pessoal qualificado.



A máquina deve ser instalada e utilizada em locais secos e bem ventilados.
Assegurar que existe espaço suficiente à volta da máquina para efetuar trabalhos de manutenção, limpeza e reparação.
Assegurar que a tubagem de ligação da água não está dobrada.



Assegurar que os dados elétricos na placa de identificação são compatíveis com as condições de funcionamento do local onde se vai instalar a máquina.

Cuidado



Antes de colocar a máquina em funcionamento, verificar as características da alimentação elétrica do país de instalação.
Não ligar a máquina a uma rede elétrica, se houver flutuações de tensão.



Cuidado com a contaminação da alimentação de água!
Utilizar apenas mangueiras de água aprovadas pelo fabricante e adequadas para água potável.
Lavar bem as mangueiras de água antes de as utilizar.

6.3 Arranque do dispensador

Aquando da instalação da máquina, é necessário assegurar dimensões desobstruídas, como na imagem seguinte:

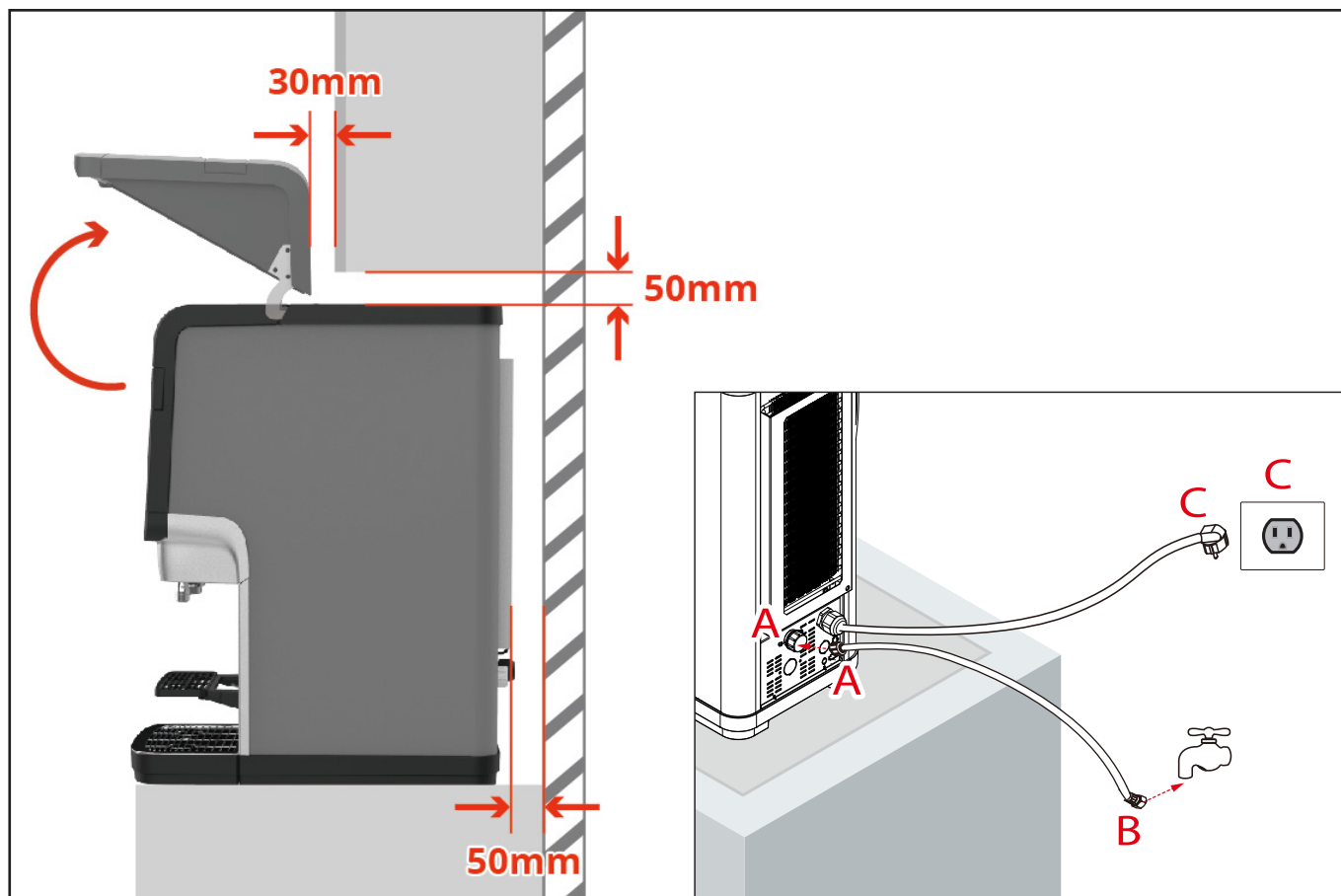

1. Colocar o dispensador numa superfície plana e horizontal.
2. Ligar a mangueira de entrada de água (A a A).
3. Em seguida, abrir a torneira da água (B) e verificar se há fugas.
4. Inserir a ficha na tomada de parede com terra (C a C) e o dispensador arrancará automaticamente.
5. O dispensador encherá e aquecerá a caldeira automaticamente.
6. As bebidas serão entregues quando a água na caldeira tiver atingido a temperatura adequada.



NOTA:

Podem ser necessárias 20 horas para arrefecer completamente o compartimento de arrefecimento.



NOTA:

Ligar a máquina a um ponto de alimentação facilmente acessível para que a alimentação de água possa ser cortada rapidamente em caso de emergência.



NOTA:

A ligação elétrica à máquina (tomada de parede) tem de incluir um disjuntor diferencial (RCD)!

6.4 Guardar o dispensador

Realizar os seguintes preparativos se o dispensador não for usado por um longo período (p. ex., durante as férias):

- Retirar as embalagens de produto e verificar a data de validade; se estiverem prestes a expirar, devem ser eliminadas.
- Guardar as embalagens de produto abertas no frigorífico até voltar a ligar o dispensador e este ter arrefecido novamente. Se a data de validade tiver expirado, as embalagens devem ser eliminadas.
- Limpar e enxaguar o dispensador.
- Desligar a ficha da tomada.
- Fechar a torneira da água.



NOTA:

Se o dispensador tiver estado desligado durante um período mais longo, a data e a hora têm de ser acertadas para reativar os ciclos de limpeza programados e as definições eco.

7- MANUSEAMENTO DE EMBALAGENS DE INGREDIENTES



NOTA:

- Respeitar sempre a higiene básica e pessoal, lavar as mãos antes de manusear as embalagens de ingredientes.
- Usar sempre produtos de limpeza compatíveis com alimentos para o dispensador de bebidas. Limpar o exterior do dispensador com um pano macio, limpo e húmido.
- Utilizar apenas água potável fresca.



- Lavar primeiro as mãos, agitar a embalagem pelo menos 10 vezes, retirar a película de plástico.

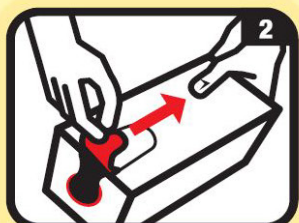

- Puxar a tira perfurada para trás da embalagem.

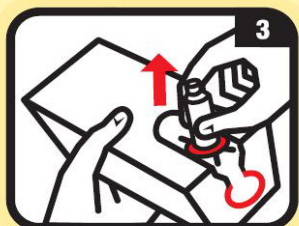

- Retirar o tubo de dosagem da embalagem.

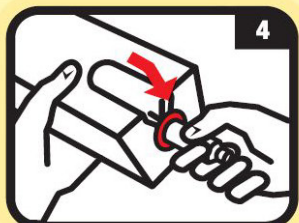

- Puxar o tubo de dosagem na direção do anel vermelho na embalagem.

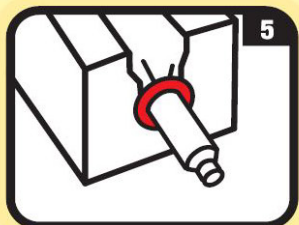

- O anel vermelho no tubo de dosagem deve cobrir o círculo vermelho no exterior da embalagem, verificar se o tubo de dosagem está direito e corretamente posicionado.

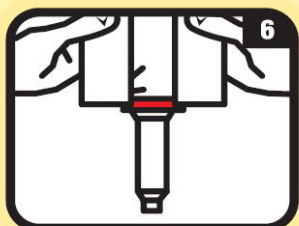

- Inverter a embalagem e colocá-la no dispensador.

8- FUNCIONAMENTO DIÁRIO

8.1 Segurança de operação

Perigo



Nunca colocar as mãos e os dedos diretamente sob a saída de água durante o funcionamento para evitar queimaduras e queimaduras graves.

Atenção



Não utilizar a máquina sem ter lido e compreendido este manual. Respeitar as instruções de segurança durante a utilização da máquina.



As bebidas servidas estão quentes, evitar queimaduras!
Manter as mãos e outras partes do corpo afastadas do dispensador enquanto as bebidas estão a ser servidas.
Nunca deixar crianças sem supervisão perto do dispensador.



Não entrar em contacto, direta ou indiretamente, com peças sob tensão, cabos elétricos ou fichas danificados.
O equipamento elétrico deve ser operado por um electricista ou por uma pessoa supervisionada por um electricista, de acordo com os regulamentos elétricos.



As capturas de ecrã apresentadas neste documento são meramente indicativas e servem para ilustrar determinados procedimentos ou descrições. O conteúdo destas capturas de ecrã não é vinculativo e não deve, em caso algum, ser utilizado para a configuração ou o funcionamento da máquina.

8.2 Colocar corretamente as chávenas e os bules



⚠ Cuidado

Colocar a chávena ou o bule por baixo da saída, abaixo do botão de bebida escolhida.

O dispensador tem duas saídas de produto:

- Esquerda: para café e chá
- Direita: para água quente

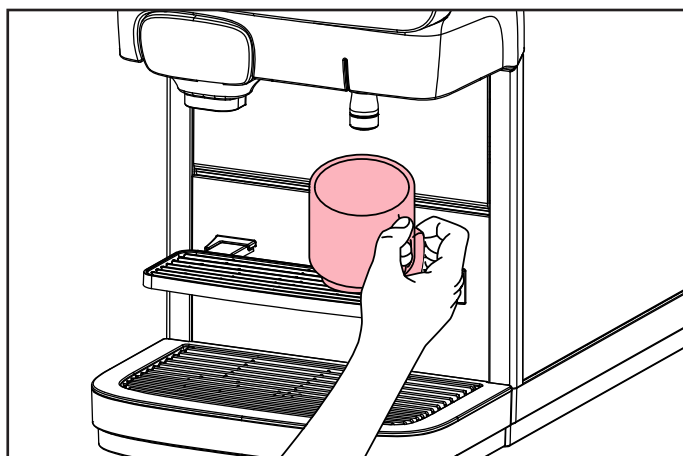

1. Colocar a chávena no tabuleiro para chávenas.

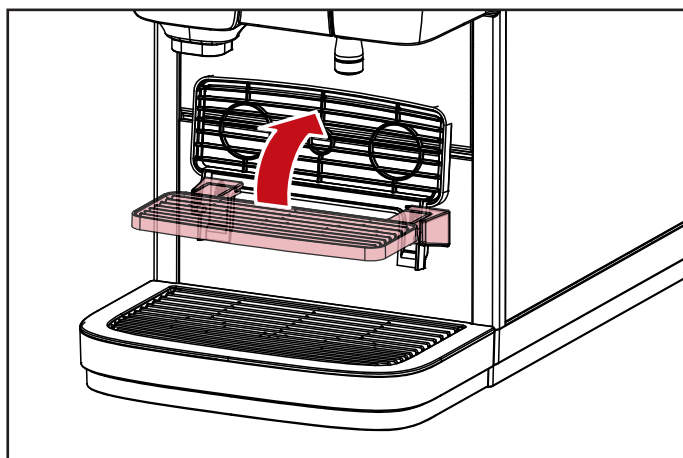

2.1. Incliná-lo para cima para ter espaço suficiente para um bule.

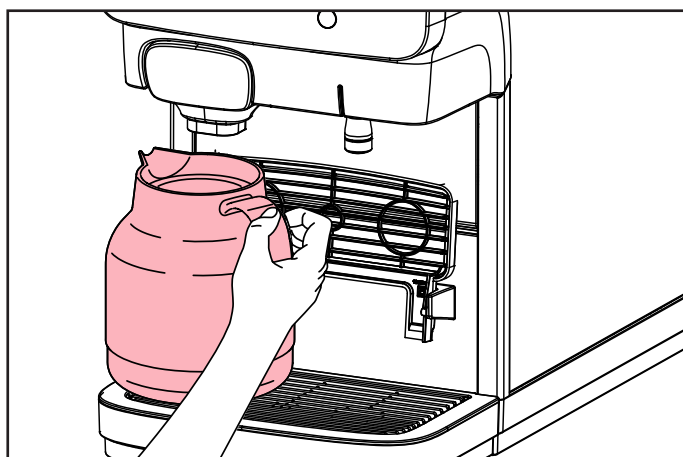

2.2. Colocar o bule no tabuleiro coletor. Pode ser necessário um pé dispensador especial para bules maiores.

8.3 Saída de bebidas

Atenção



Os líquidos que saem do dispensador estão quentes! Evitar queimaduras! Manter as mãos e outras partes do corpo afastadas do dispensador enquanto as bebidas estão a ser servidas. Nunca deixar crianças sem supervisão perto do dispensador.

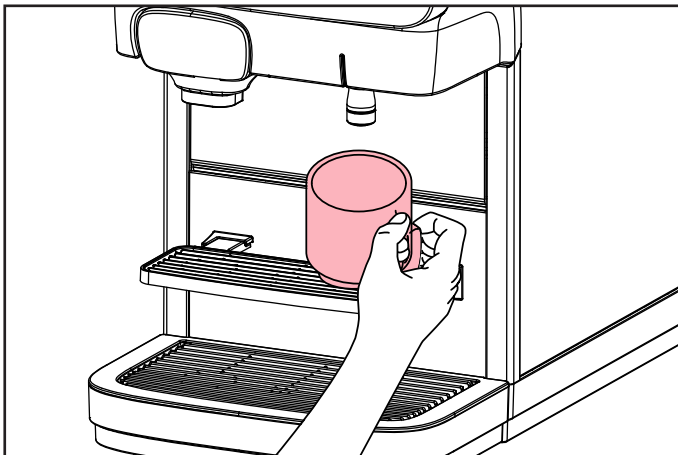

1. Colocar a chávena no tabuleiro para chávenas.

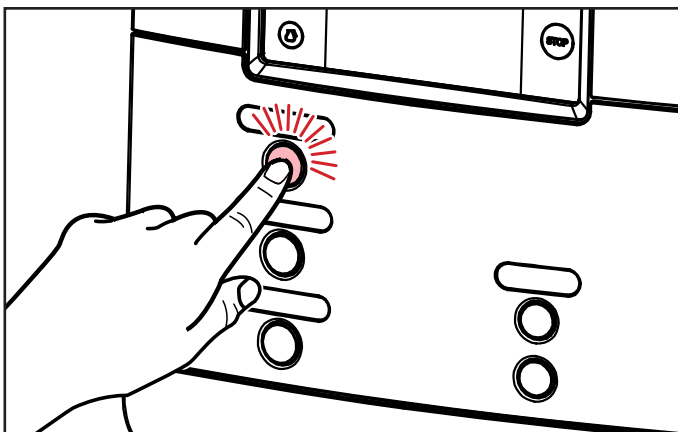

2. Premir o botão de bebida escolhida. A bebida será servida através da saída correspondente.

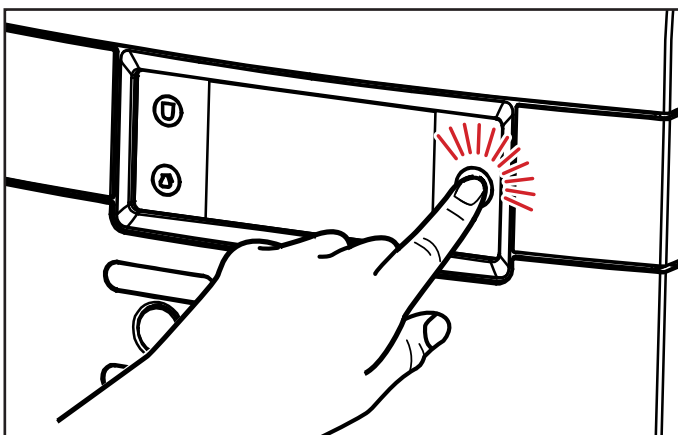

3. Premir PARAR no ecrã para interromper ou cancelar a saída de bebidas.

8.4 Saída de bebidas com pré-seleções



O dispensador aceita opções de pré-seleção. O técnico de assistência pode ter ativado estas opções de pré-seleção durante a instalação. Quando o botão de pré-seleção é premido, as seguintes opções de pré-seleção são apresentadas no visor:

- **Pré-seleção FRIO** (opção)
- **Pré-seleção VOLUME** (pequeno - médio - grande)
- **Pré-seleção INTENSIDADE** (ligeira - normal - forte)

8.4.1 Pré-seleção FRIO (opção)

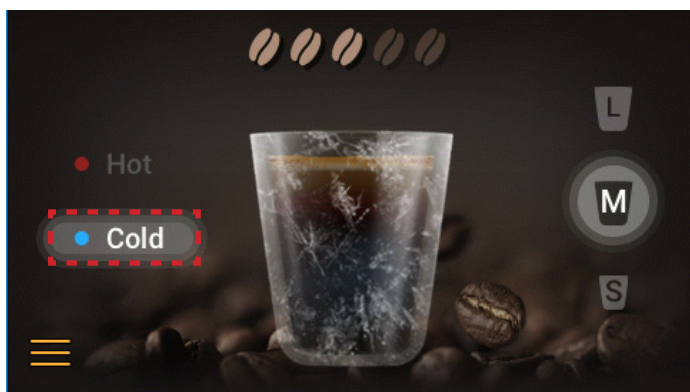

Premir o ecrã tátil e escolher "FRIO" de acordo com as necessidades.

8.4.2 Pré-seleção VOLUME



Premir o ecrã tátil e escolher "VOLUME" de acordo com as necessidades.

8.4.3 Pré-seleção INTENSIDADE

⚠ Atenção

Os líquidos que saem do dispensador estão quentes! Evitar queimaduras! Manter as mãos e outras partes do corpo afastadas do dispensador.

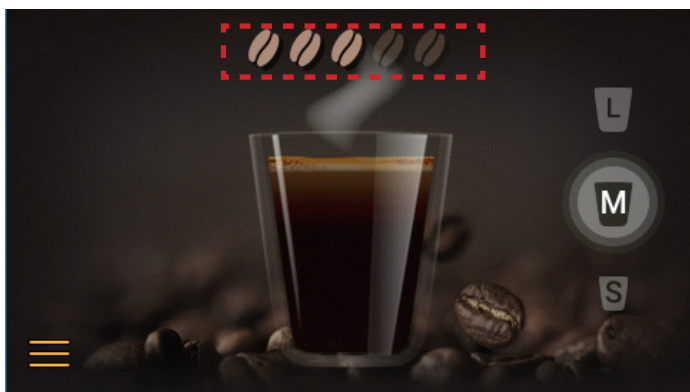

Premir o ecrã tátil e escolher "INTENSIDADE" de acordo com as necessidades.



NOTA:
Todas as pré-seleções podem ser combinadas entre si.



NOTA:
Se se premir uma pré-seleção, sem se premir o botão de saída de bebidas, o dispensador regressa ao estado predefinido após alguns segundos.

8.5 Inserir e remover embalagens de produto

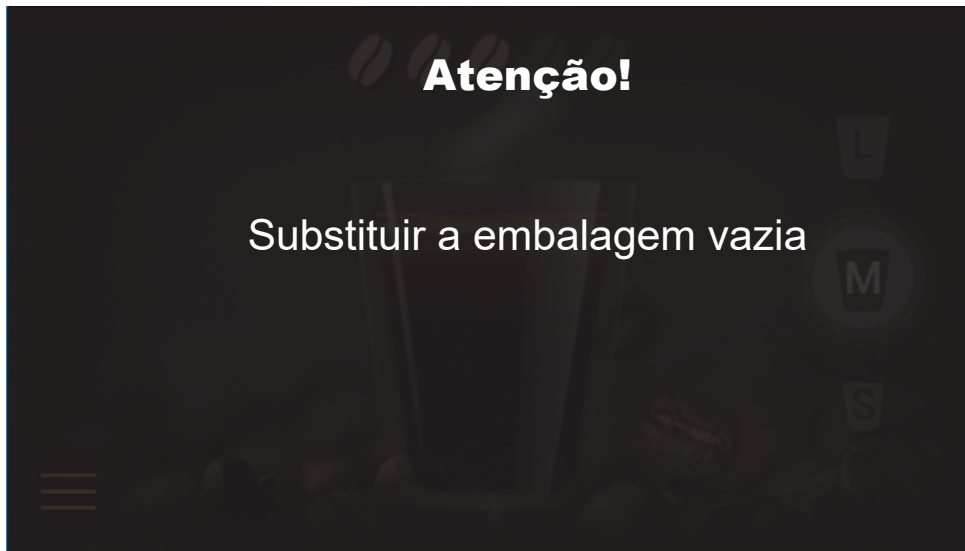

Se se selecionar uma bebida e a embalagem de produto correspondente estiver vazia, a bebida não será servida. A mensagem ATENÇÃO - "Substituir a embalagem vazia" será apresentada no ecrã.

A saída de água quente ou fria continua a ser possível.



NOTA:

O número do operador pode ser introduzido pelo próprio utilizador através do menu manutenção (ver "Programar o dispensador")

8.6 Substituir uma embalagem de produto vazia



Cuidado

Antes de inserir uma nova embalagem de produto, seguir as instruções do capítulo "Instruções de segurança alimentar (HACCP)".

Ler as instruções na embalagem de produto. Nunca utilizar uma embalagem de produto danificada. Não utilizar uma embalagem de produto se a data "Consumir de preferência antes de" tiver expirado.

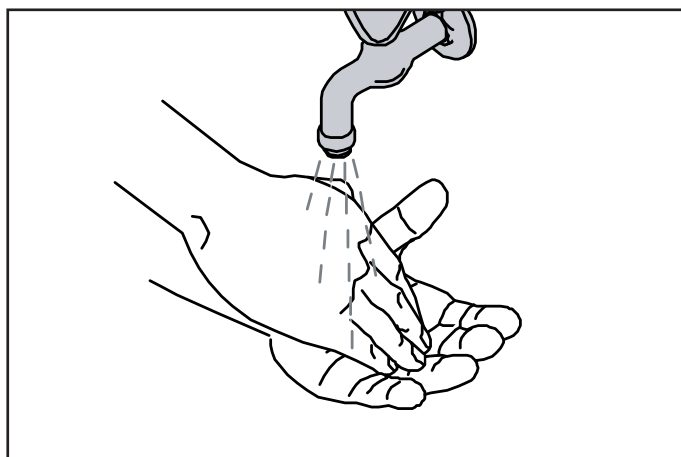

1. Lavar as mãos antes de tocar numa embalagem de produto. Não utilizar uma embalagem de produto congelada. Em seguida, agitar a embalagem de produto pelo menos 10 vezes.

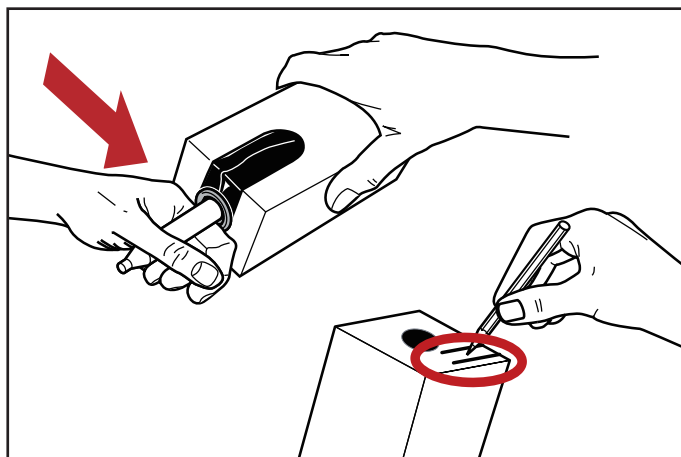

2. Retirar o invólucro de plástico e escrever a "data de validade" na embalagem de produto. Seguir as instruções da embalagem de produto para abrir o doseador.

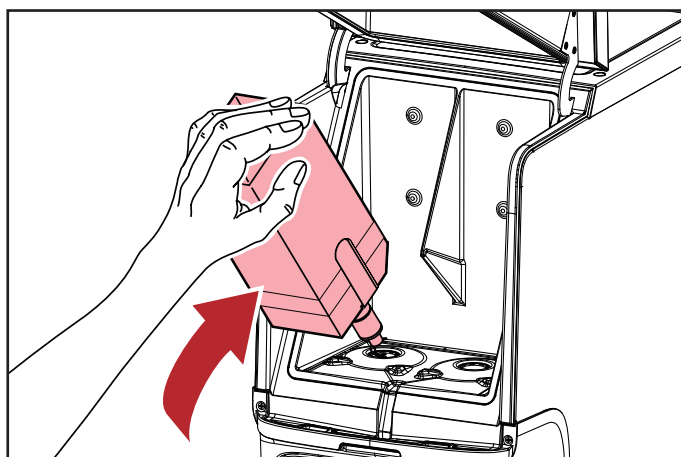

3. Abrir a porta do dispensador e introduzir a embalagem de produto. Em seguida, fechar a porta do dispensador. Servir uma bebida de teste.

8.7 Ligar o dispensador



⚠ Cuidado

Assegurar que o dispensador está ligado à rede de abastecimento de água.

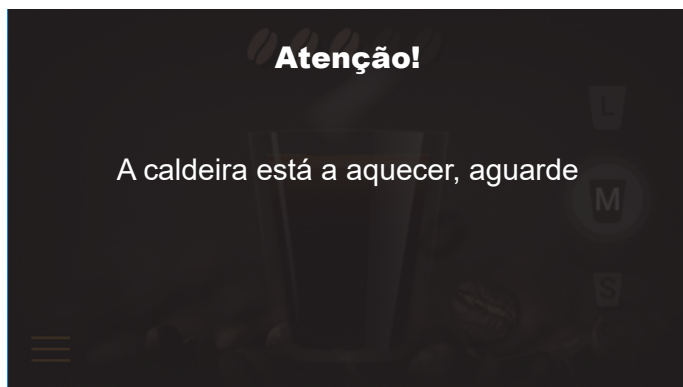

1. Abrir a torneira da água e ligar a ficha. O dispensador começa a aquecer a água e a arrefecer o compartimento de arrefecimento. A saída de bebidas será bloqueada até que a água na caldeira atinja a temperatura correta. No visor aparece um termómetro a piscar e o aviso - "A caldeira está a aquecer, aguarde".
2. Quando a água tiver atingido a temperatura predefinida, o visor apresenta o ecrã inicial. O dispensador está agora pronto a funcionar.



NOTA:

Dependendo da capacidade de aquecimento do tipo de dispensador, o aquecimento demora 17 minutos ou menos. O arrefecimento do compartimento do produto pode demorar 20 horas ou menos.*

**Tempo de aquecimento na configuração de potência predefinida: 200-240 V, monofásico, 16 A*



NOTA:

Se o dispensador tiver estado desligado durante um período mais longo, a data e a hora têm de ser acertadas para reativar o dispensador e os ciclos de limpeza programados.

8.8 Desligar o dispensador



⚠ Atenção

Não congelar as embalagens de produto!

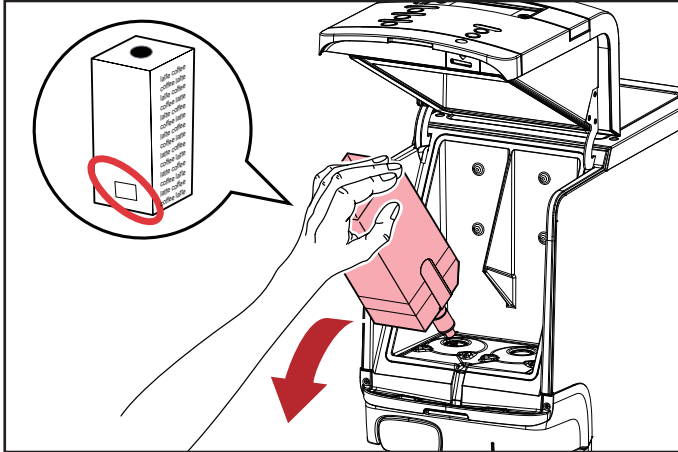

1. Retirar a embalagem de produto e verificar a data de validade. Guardar a embalagem de produto no frigorífico até voltar a ligar o dispensador. Depois de expirada a data de validade, deitar fora a embalagem de produto.



2. Limpar o dispensador (seguir as instruções da secção 9.5 e 9.6). Retirar a ficha da tomada. Fechar a torneira da água.

8.9 Bloqueio/desbloqueio do dispensador



1. Quando o ícone BLOQUEIO é mostrado no visor, a saída de bebidas está bloqueada. O compartimento de arrefecimento e a caldeira permanecem em funcionamento. Premir o ícone BLOQUEIO para desbloquear a máquina.



2. Introduzir o PIN (1234) para aceder.



3. Em seguida, a máquina será desbloqueada.

9- LIMPEZA

9.1 Segurança na limpeza



Perigo

Não tocar nos cabos e componentes sob tensão com as mãos molhadas. Respeitar as disposições de prevenção de acidentes para lidar com energia elétrica.

Desligar a alimentação elétrica do CAFITESSE QUANTUM TOUCH antes de qualquer trabalho de manutenção, limpeza e reparação e certificar-se de que não é reativado.



Atenção

Utilizar apenas materiais de limpeza adequados para ambientes alimentares e que tenham sido recomendados pela JDE para limpar a máquina.

Materiais de limpeza inadequados que não tenham sido aprovados pela JDE podem resultar num maior desgaste ou causar defeitos na máquina.

Respeitar sempre as instruções de utilização e os conselhos de segurança do fabricante!



Superfícies com altas temperaturas no interior da máquina de café!

Arrefecer a máquina antes dos trabalhos de limpeza e manutenção.

A limpeza e a manutenção minuciosas são cruciais para garantir que as bebidas servidas pela máquina cumprem os rigorosos requisitos de higiene.

O serviço oferecido pelo programa de limpeza automática é um bom exemplo disso.

É essencial que as instruções de limpeza e manutenção sejam seguidas para garantir bebidas de alta qualidade e um funcionamento higiénico e fiável da máquina. Só com uma manutenção cuidadosa e respeitando os intervalos de limpeza e manutenção é possível garantir o bom funcionamento da máquina e a melhor qualidade das bebidas de café com vista à satisfação do cliente.

9.2 Processos de limpeza



⚠ Cuidado

É obrigatório executar o programa "Limpeza", pelo menos, uma vez por semana para garantir a segurança alimentar.

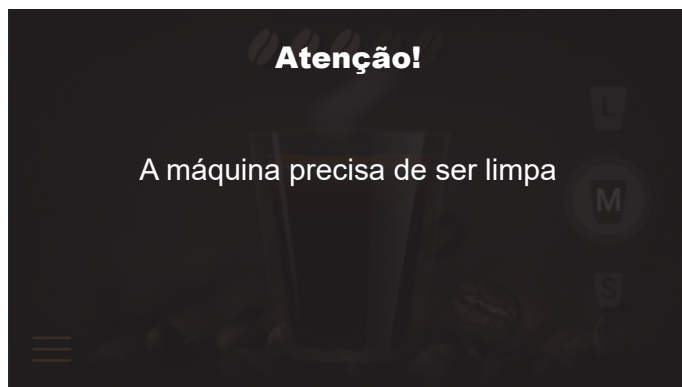

Fig.1

Há dois programas de limpeza:

- **"Enxaguamento"** das saídas de bebidas.
- **"Limpeza"** do compartimento de arrefecimento e das saídas de bebidas.

O prestador de serviços de manutenção pode seleccionar os dias da semana para os programas **"Enxaguamento"** e **"Limpeza"** no menu do operador em **DIAS DE LIMPEZA**.

Quando limpar o dispensador

Executar o programa de limpeza quando o aviso aparecer no ecrã (ver Fig.1).

Se o dispensador não for limpo e/ou enxaguado no prazo de 24 horas, a máquina bloqueará a dispensa.

O programa de limpeza deve ser executado até ao fim antes de o dispensador continuar a saída de bebidas.

9.3 Limpeza exterior

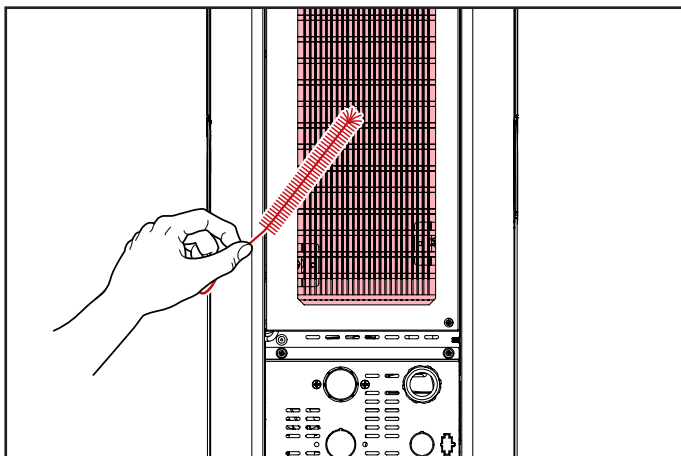
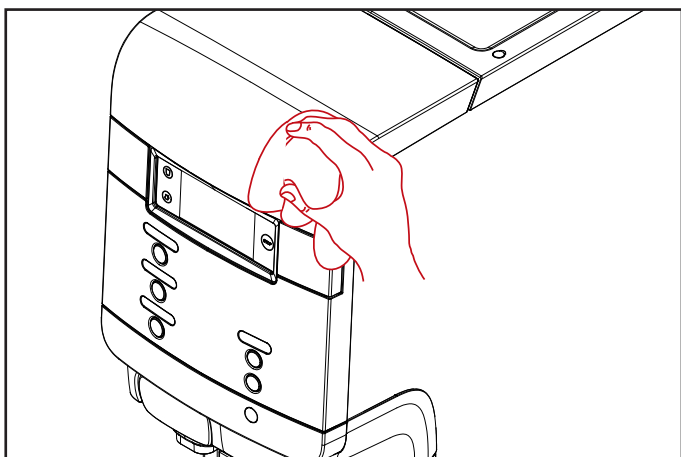
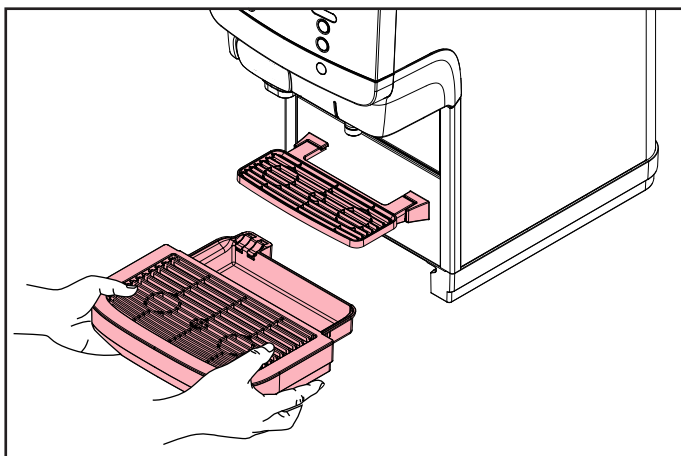

1. Retirar o tabuleiro coletor e o tabuleiro para chávenas. Esvaziar o tabuleiro coletor, se necessário. Limpar o tabuleiro coletor e o tabuleiro para chávenas com um pano ou uma escova sob água morna corrente. Na máquina de lavar louça durante 15 minutos em água morna com um produto de limpeza aprovado pela indústria alimentar.

2. Limpar o exterior do dispensador com um pano húmido e limpo.

3. **Limpar a estrutura do condensador:** Certificar-se de que a parte de trás da máquina está virada para quem limpa. Utilizar a escova para limpar o condensador. (Limpeza periódica mensal ou mais frequente em caso de instalação num local com muito pó.) Colocar a máquina de novo na posição de trabalho.



NOTA:
Aconselha-se a limpar diariamente o exterior do dispensador.



NOTA:
A utilização de produtos de limpeza agressivos, como o álcool, pode danificar permanentemente a superfície da máquina.

9.4 Enxaguamento

⚠ Atenção



A água de enxaguamento está muito quente! Evitar queimaduras! Manter as mãos e outras partes do corpo afastadas do dispensador durante o processo de enxaguamento. Nunca deixar que as crianças realizem processos de enxaguamento.



1. Premir (A) e, em seguida, (B) para entrar no modo de MANUTENÇÃO.

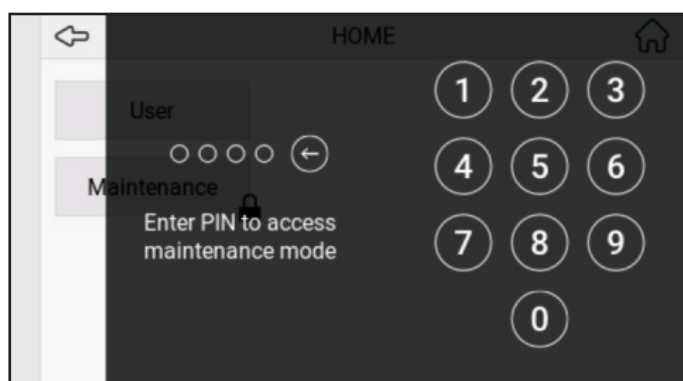

2. Introduzir o PIN para aceder ao modo de manutenção.

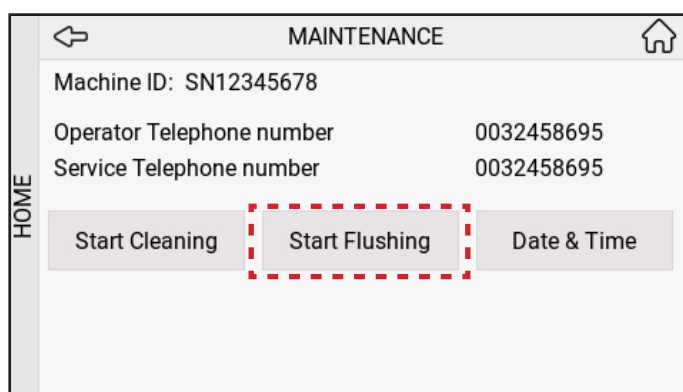

3. Premir "Iniciar enxaguamento".

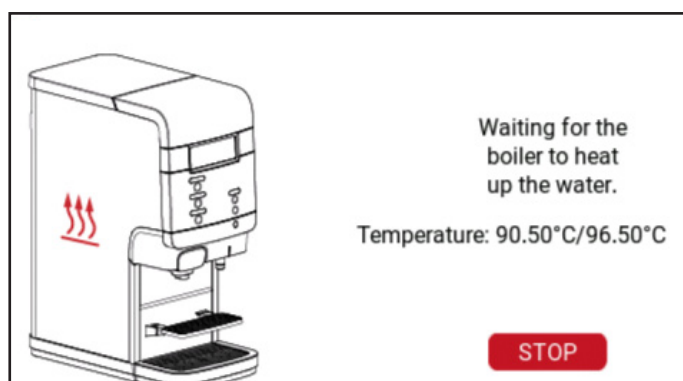

4. A aguardar que a caldeira aqueça a água.

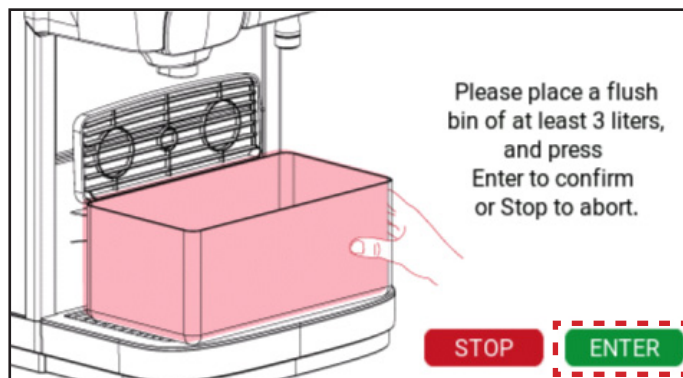

5. Colocar um recipiente de enxaguamento e premir "Enter".

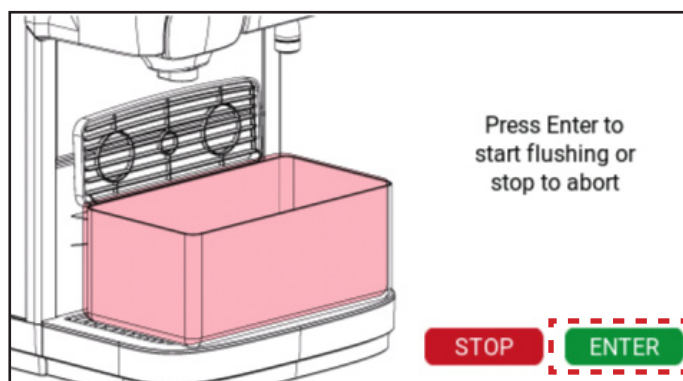

6. Premir Enter para iniciar o enxaguamento.

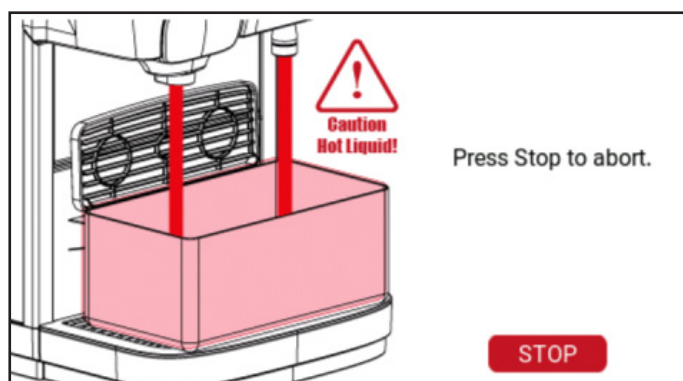

7. Aguardar até que o enxaguamento esteja concluído. Para cancelar, premir o botão "PARAR".



NOTA:
O dispensador pode ser enxaguado em qualquer altura.

9.5 Limpeza - Q100 e Q300

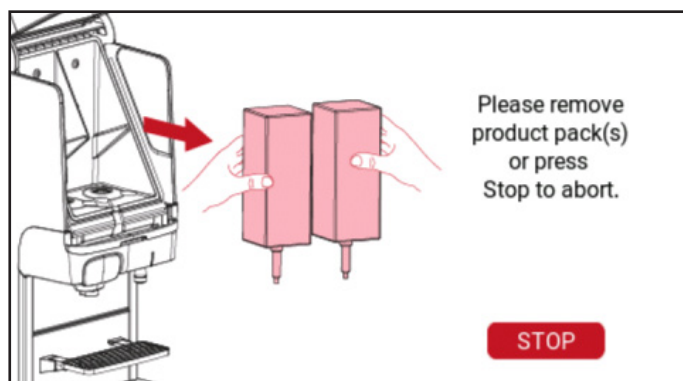
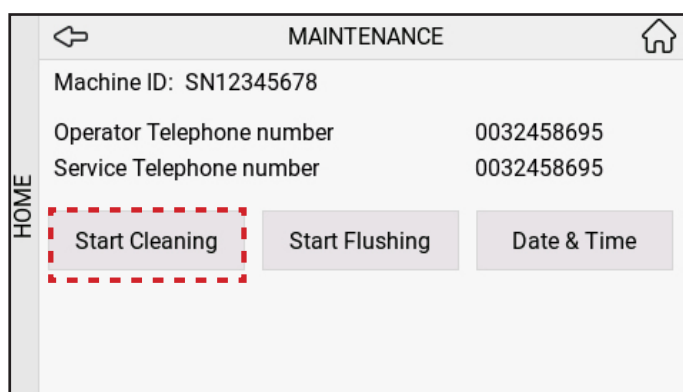
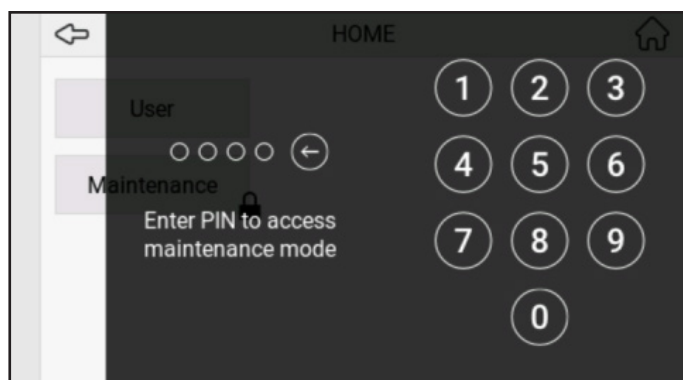

1. Premir (A) e, em seguida, (B) para entrar no modo de MANUTENÇÃO.

2. Introduzir o PIN para aceder ao modo de manutenção.

3. Premir "Iniciar limpeza".

4. Remover as embalagens de produto.

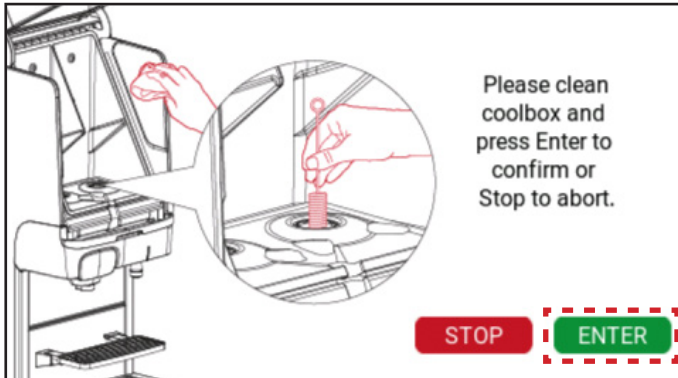

5. Limpar a caixa de arrefecimento e premir "Enter".

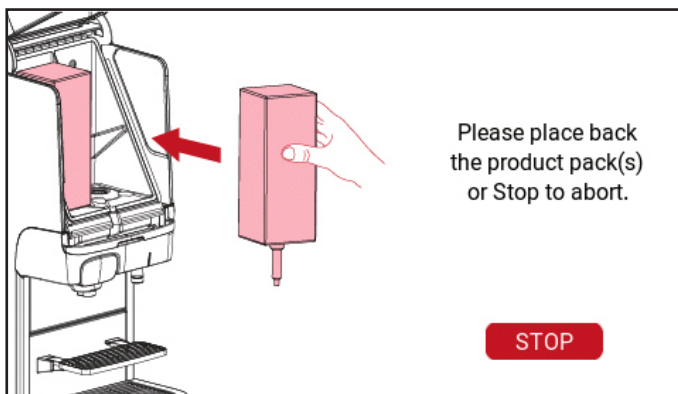

6. Voltar a colocar a(s) embalagem(ns) de produto.

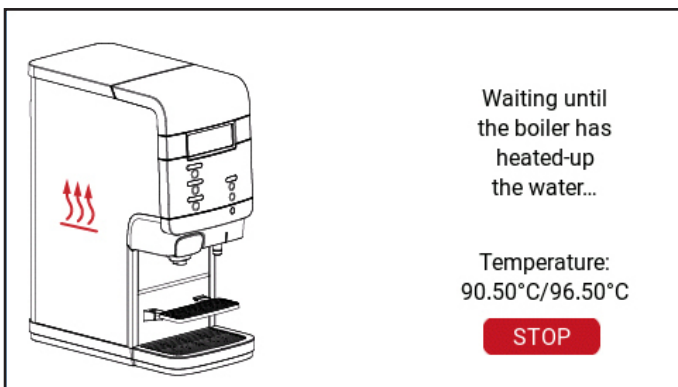

7. Aguardar até que a caldeira aqueça a água.

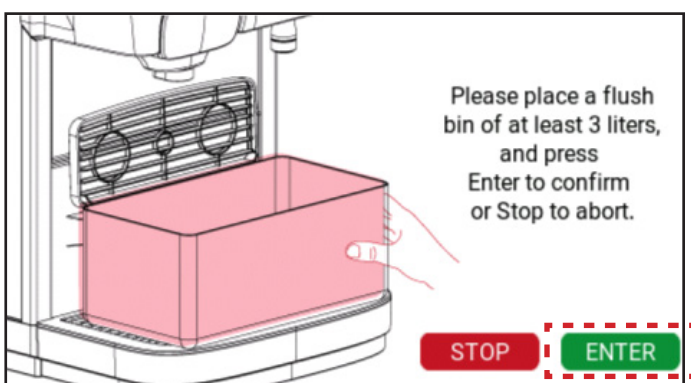

8. Colocar um recipiente de enxaguamento e premir "Enter".

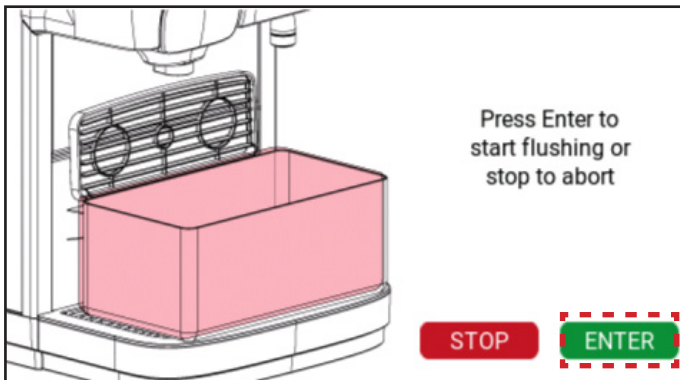

9. Premir Enter para iniciar o enxaguamento.



10. Aguardar até que o enxaguamento esteja concluído.



11. Retirar e limpar o tabuleiro coletor.



12. Depois de limpar o tabuleiro coletor, voltar a colocá-lo no sítio.

9.6 Limpeza - Q200



1. Premir (A) e, em seguida, (B) para entrar no modo de MANUTENÇÃO.

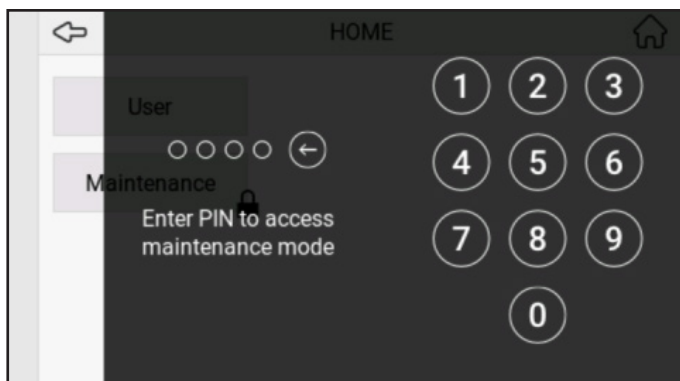

2. Introduzir o PIN para aceder ao modo de manutenção.

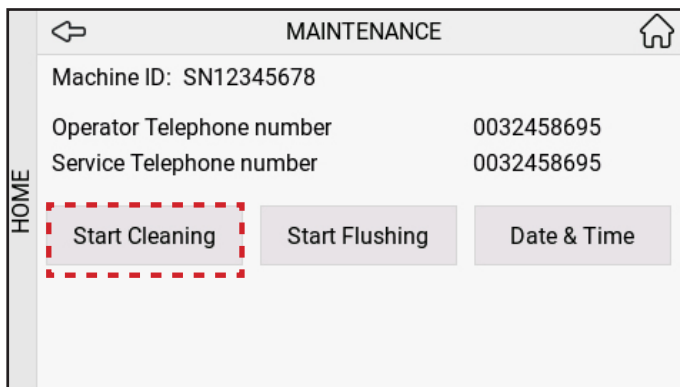

3. Premir "Iniciar limpeza".

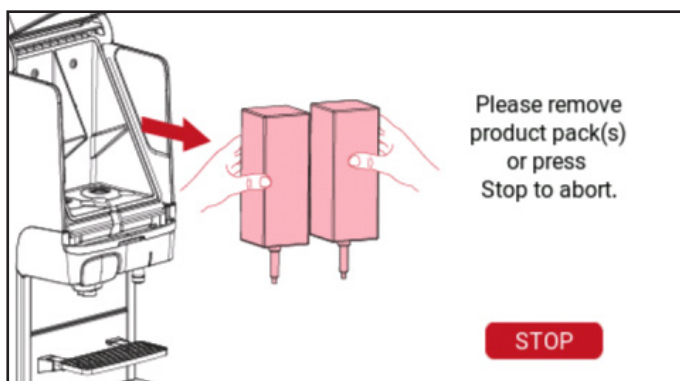

4. Remover as embalagens de produto.

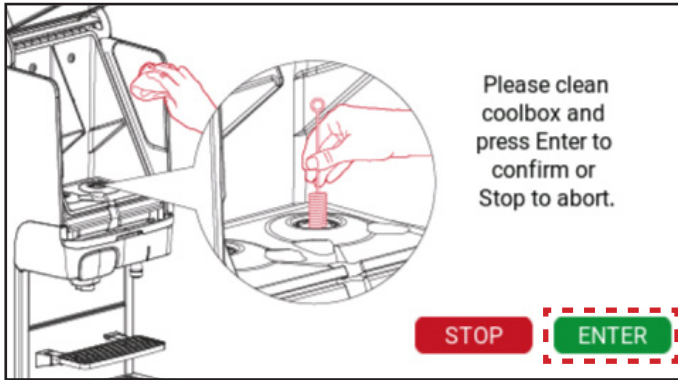

5. Limpar a caixa de arrefecimento e premir "Enter".

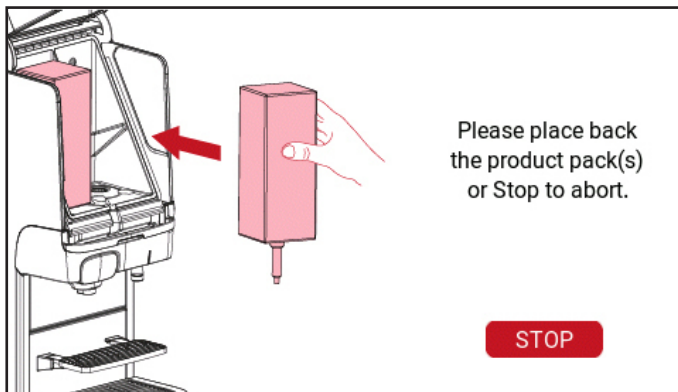

6. Voltar a colocar a(s) embalagem(ns) de produto.



7. Voltar a colocar a taça misturadora. Deixá-la de molho durante 15 minutos num produto de limpeza. Notas: Lista de pastilhas de limpeza aprovadas em P50.

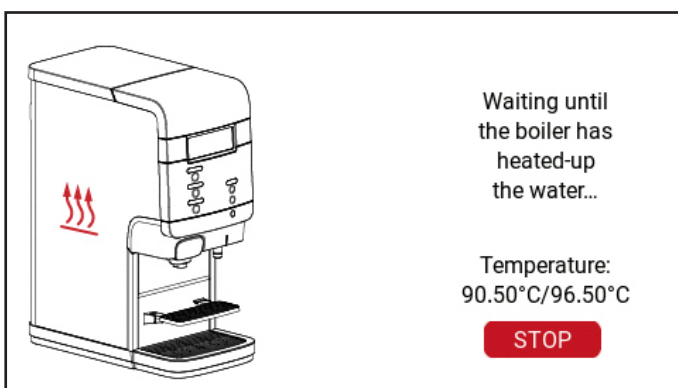

8. Aguardar até que a caldeira aqueça a água.

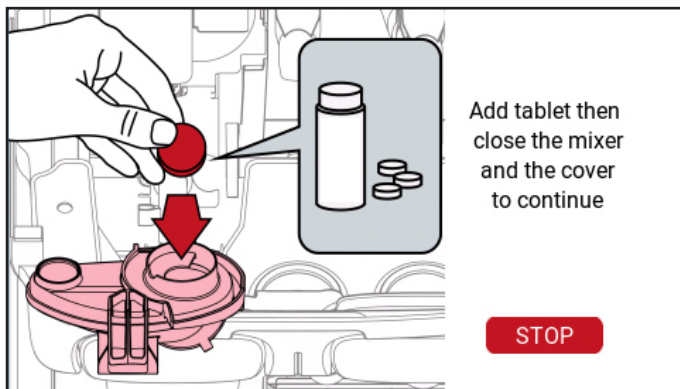

9. Introduzir uma pastilha no misturador. Fechar o misturador e a tampa. Notas: Lista de pastilhas de limpeza aprovadas em P50.

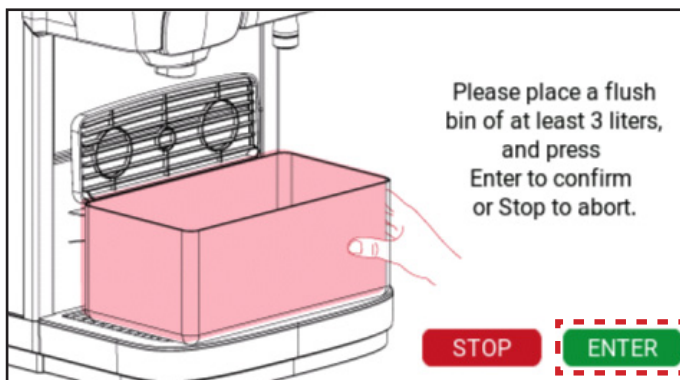

10. Colocar um recipiente de enxaguamento e premir "Enter".

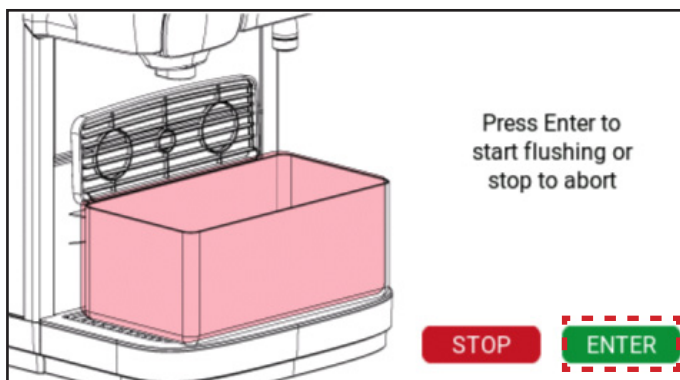

11. Premir Enter para iniciar o enxaguamento.



12. Aguardar até que o enxaguamento esteja concluído.



13. Retirar e limpar o tabuleiro coletor.



14. Depois de limpar o tabuleiro coletor, voltar a colocá-lo no sítio.

Lista de pastilhas de limpeza aprovadas

Número #	Descrição	Fornecedor
1	Rinza M61	Urnex
2	Cafetto Red 4.0	Cafetto
3	lujoCLEAN Milk System Cleaner Tab	Lujo

10- PROGRAMAÇÃO DO UTILIZADOR

10.1 Ativar o modo de operador

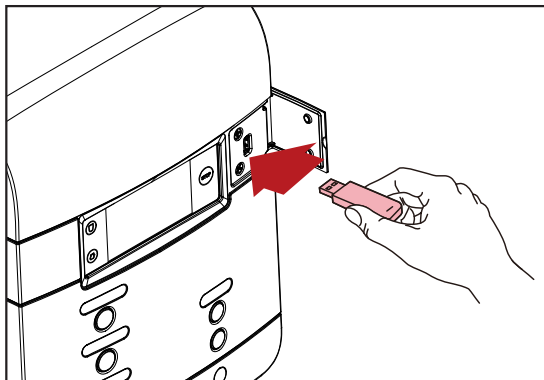

Retirar a tampa e introduzir a pen USB do operador fornecida.

Isto provoca o arranque imediato do modo de operador.

Alguns itens de menu podem ser desativados pelo técnico de assistência. Contactar o fornecedor do sistema Cafitesse se for necessário alterar as definições.

Estão disponíveis os seguintes menus:

- Definições da IU - ajustar o brilho e a visualização do visor
- Data/hora - definir a data e a hora
- Idioma - definir o idioma
- Definições Eco - definir temporizadores ecológicos
- Hora de verão/inverno - definir a mudança da hora de verão/inverno automática
- Happy hour - definir períodos grátis
- Pagamento - definir os preços das bebidas e o modo de pagamento
- Contadores sem reposição - ler contadores
- Calendário de limpeza - definir o dia da limpeza
- Contadores com reposição - ler e repor contadores
- Sistema de água - definir filtro de água
- Informações do sistema. - ler as informações do sistema
- Informações de contacto - introduzir os dados de contacto
- PIN de manutenção - limpeza e enxaguamento
- Definições globais de bebidas - ajustar o volume e a intensidade da bebida



NOTA:

A programação do dispensador não está disponível em todos os mercados. Alguns menus podem estar desativados em função da configuração do dispensador.

10.2 Definições da IU

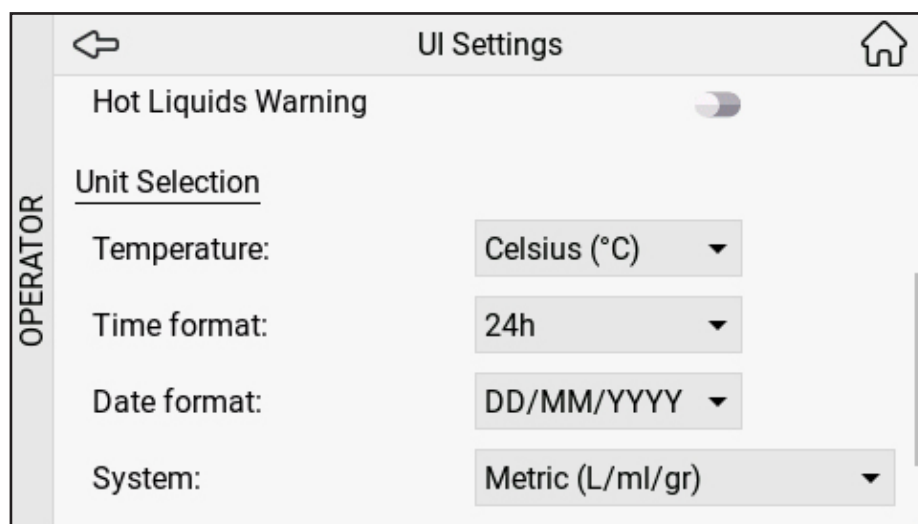
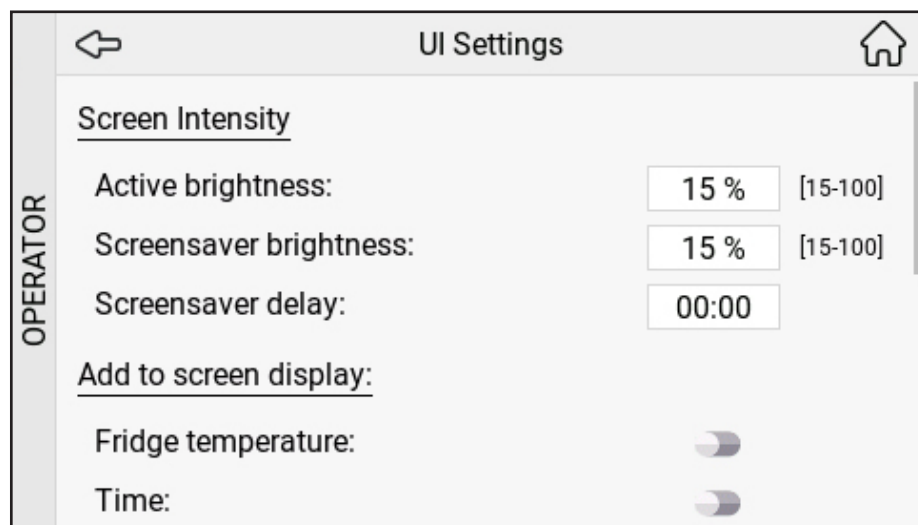

No menu Definições da IU, pode ajustar a intensidade do visor e definir a visualização do visor. É possível definir o formato da unidade de visualização do visor.

10.3 Data/Hora

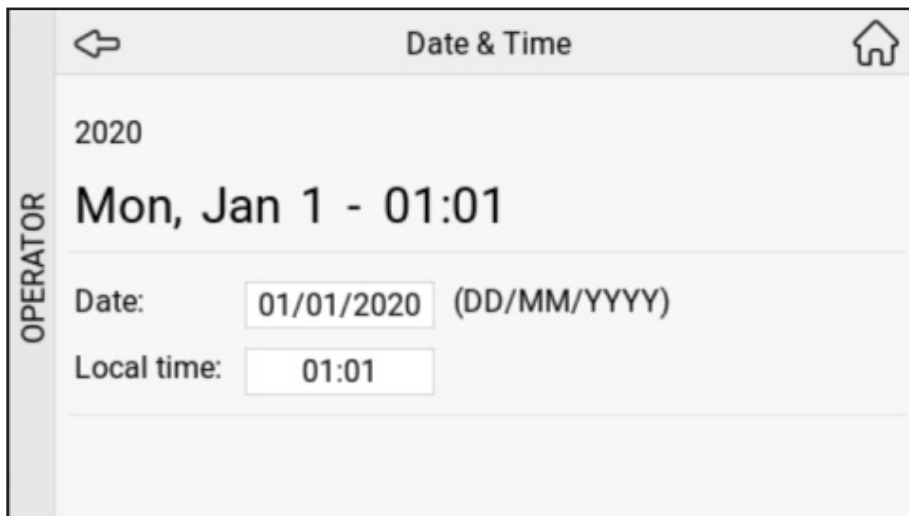

No menu Data/Hora, pode acertar-se a data e a hora.

10.4 Idioma



No menu do idioma, pode seleccionar-se os idiomas à escolha do utilizador, incluindo a ordem de indicação e o idioma predefinido.

10.5 Definições Eco

←
ECO mode
🏠

Eco Mode Enabled:

Eco Control Mode: ECO mode ▼

ECO mode temperature: 60.0 °C [0.0-96.5]

Wakeup Enabled:

Wakeup Timeout (minutes): 10 [1-60]

Holiday Mode Enabled:

Holiday Period (days): 2 [1-4]

	Day	Full day	Eco End	Eco Begin	Copy
OPERATOR	Monday	<input type="checkbox"/>	06:45	19:00	<input type="button" value="📄"/>
	Tuesday	<input type="checkbox"/>	06:45	19:00	<input type="button" value="📄"/>
	Wednesday	<input type="checkbox"/>	06:45	19:00	<input type="button" value="📄"/>
	Thursday	<input type="checkbox"/>	06:45	19:00	<input type="button" value="📄"/>
	Friday	<input type="checkbox"/>	06:45	19:00	<input type="button" value="📄"/>
	Saturday	<input type="checkbox"/>	06:45	19:00	<input type="button" value="📄"/>
	Sunday	<input type="checkbox"/>	06:45	19:00	

No menu Definições ECO, pode-se ativar ou desativar o modo ECO, definir a reativação automática (permite ao utilizador interromper o modo ECO quando necessário para preparar uma bebida) e definir as horas do modo ECO para cada dia da semana.

10.6 Hora de verão/Hora de inverno

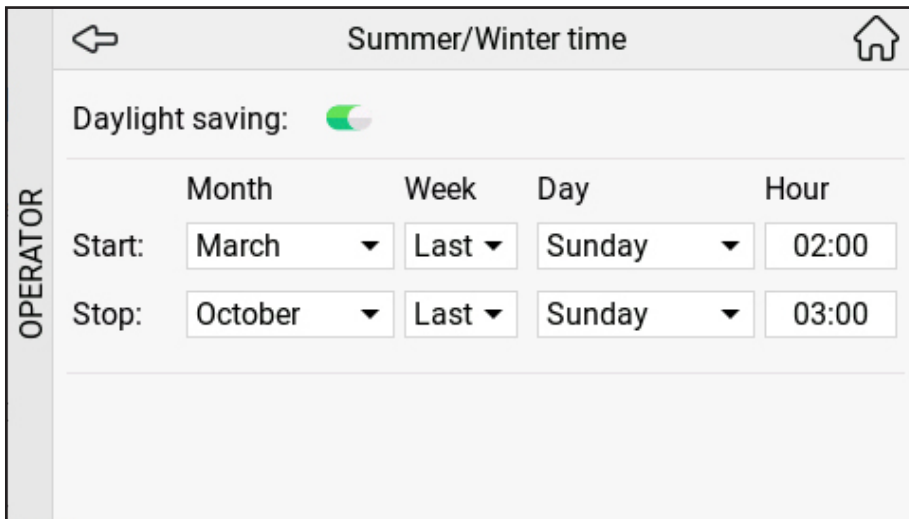

	Month	Week	Day	Hour
Start:	March	Last	Sunday	02:00
Stop:	October	Last	Sunday	03:00

No menu Hora de verão/Hora de inverno, pode-se definir a mudança da hora de verão/inverno automática.

10.7 Happy hour



Day	Enable Happy Hour	Copy
Monday	<input type="checkbox"/>	
Tuesday	<input type="checkbox"/>	
Wednesday	<input type="checkbox"/>	
Thursday	<input type="checkbox"/>	
Friday	<input type="checkbox"/>	

No menu Definição da Happy Hour, pode-se definir até quatro horas de venda livre durante todos os dias em que as bebidas podem ser distribuídas sem pagamento, ou ativar e desativar a Happy Hour, se se preferir.

10.8 Pagamento

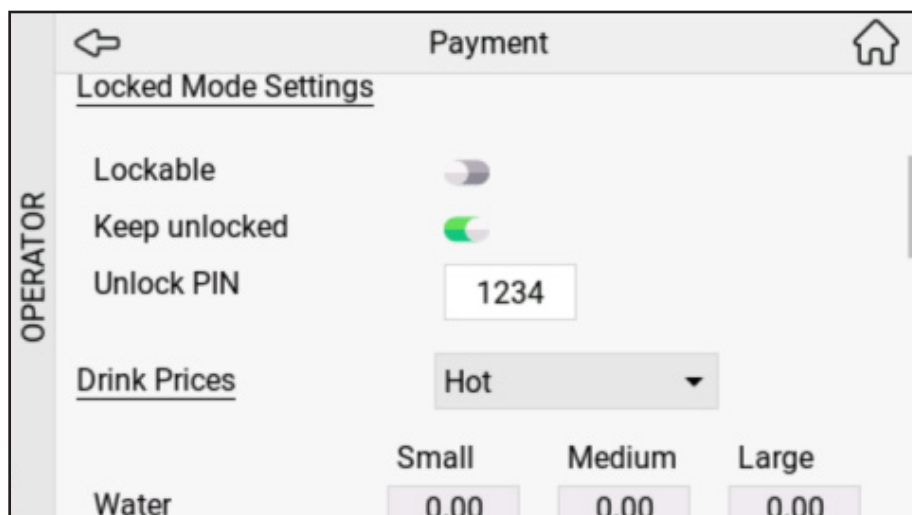
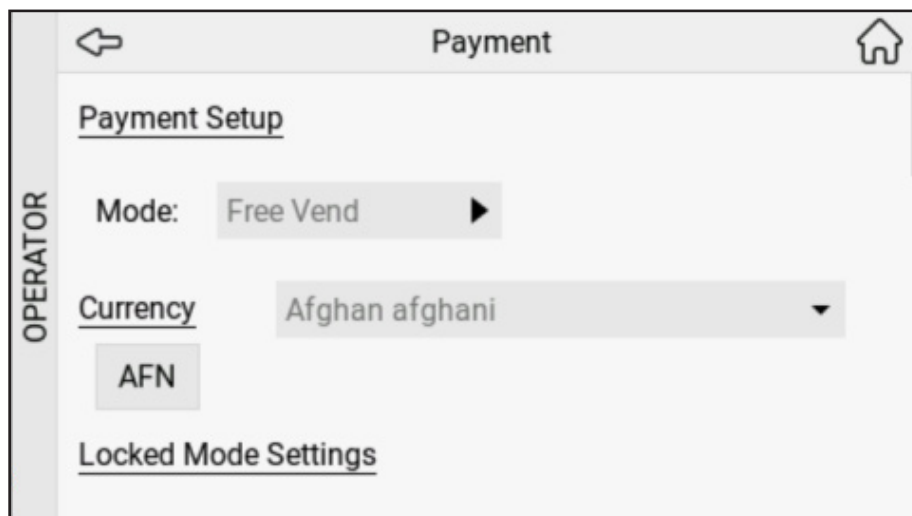

No menu Pagamento, pode seleccionar-se o modo de pagamento, seleccionar a moeda e definir os preços das bebidas.

10.9 Contadores sem reposição

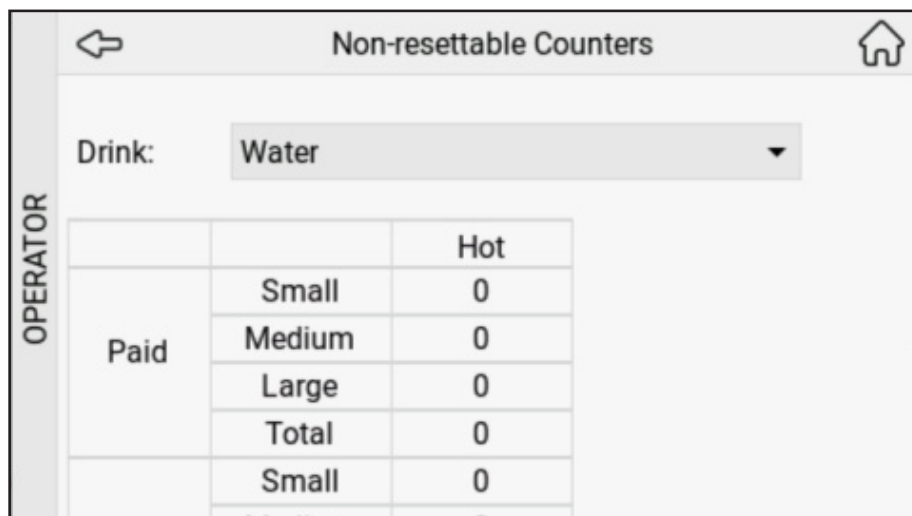

The screenshot shows the 'Non-resettable Counters' menu with a 'Drink:' dropdown set to 'Water'. The 'Paid' section is active, displaying a table of counts for different sizes and a 'Hot' category.

		Hot
Paid	Small	0
	Medium	0
	Large	0
	Total	0
	Small	0



The screenshot shows the 'Non-resettable Counters' menu with the 'Free', 'Pots', and 'Free flow' sections visible. The 'Free' section is active, displaying a table of counts for different sizes. The 'Pots' and 'Free flow' sections are also visible with their respective counts.

	Large	0
	Total	0
Free	Small	0
	Medium	0
	Large	0
	Total	0
Pots	(in cups)	0
Free flow	(in cups)	0

No menu Contadores sem reposição, é possível ler as bebidas distribuídas selecionando cada bebida separadamente.

10.10 Programa de limpeza

		Cleaning Schedule		
OPERATOR	Cleaning regime enabled	<input checked="" type="checkbox"/>		
	Cleaning compulsory	<input type="checkbox"/>		
		Day	Clean & Flush	Flushing Only
	Valid schedule			
	Monday	<input checked="" type="checkbox"/>	<input type="checkbox"/>	
	Tuesday	<input type="checkbox"/>	<input type="checkbox"/>	
	Wednesday	<input type="checkbox"/>	<input type="checkbox"/>	
	Thursday	<input checked="" type="checkbox"/>	<input type="checkbox"/>	
	Friday	<input type="checkbox"/>	<input type="checkbox"/>	
	Saturday	<input type="checkbox"/>	<input type="checkbox"/>	
Sunday	<input type="checkbox"/>	<input type="checkbox"/>		

No menu Dia de limpeza, é possível ajustar-se o(s) dia(s) em que o dispensador irá solicitar automaticamente a limpeza, selecionando Sim para solicitação automática nesse dia ou Não para impedir a solicitação de limpeza nesse dia.



NOTA:

Se necessário, pode definir-se mais dias de limpeza do que o número mínimo de dias exigido.

10.11 Contadores com reposição



Resettable Counters

Drink: Water

OPERATOR

		Hot
Paid	Small	0
	Medium	0
	Large	0
	Total	0
	Small	0



Resettable Counters

OPERATOR

Free	Small	0
	Medium	0
	Large	0
	Total	0
Pots	(in cups)	0
Free flow	(in cups)	0

Reset all counters

No menu Contadores com reposição, pode-se ver as bebidas distribuídas desde a última reposição, selecionando cada bebida separadamente ou repor todos os contadores de bebidas de uma só vez, premindo Todos.

10.12 Sistema de água

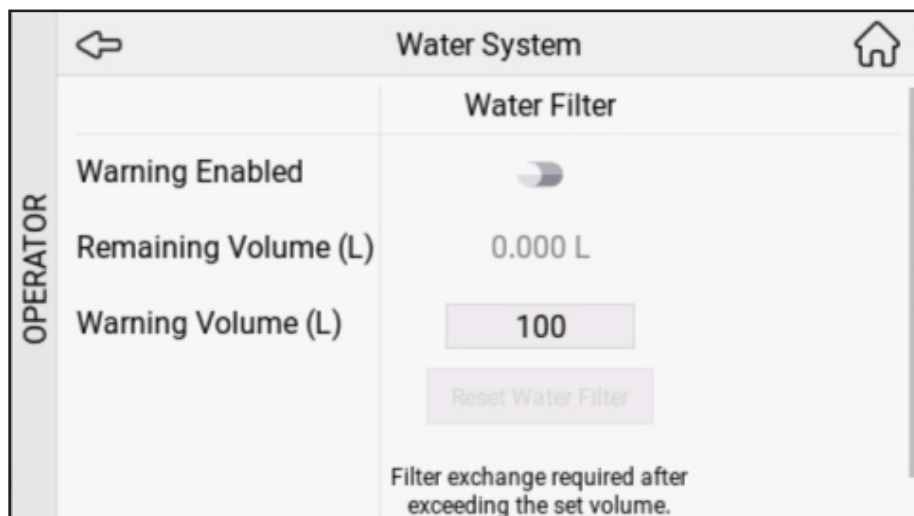

No menu Sistema de água, pode-se ativar ou desativar o aviso e verificar o volume restante do filtro de água.

10.13 Informações do sistema

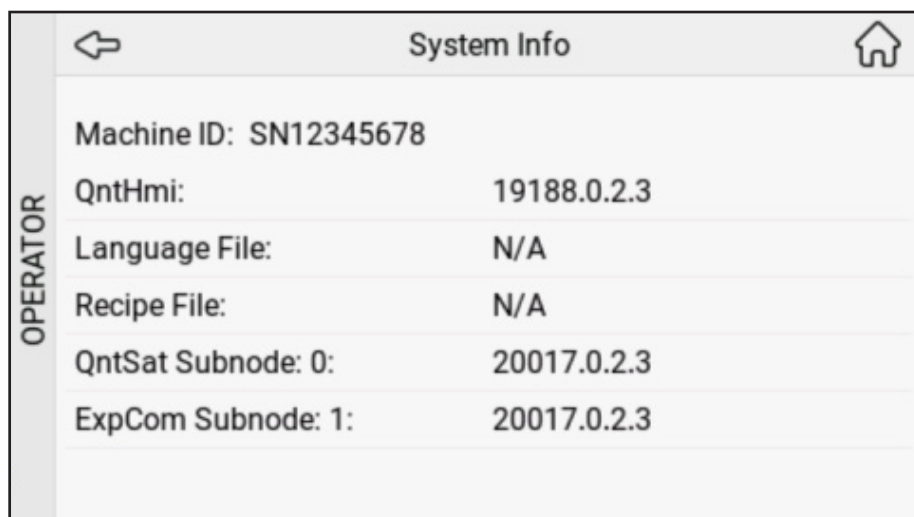

No menu Informações do sistema, pode obter-se as informações "ID da máquina", "QntHmi", "Ficheiro de idiomas", "Ficheiro de receitas", "Subnó QntSat" e "Subnó ExpCom".

10.14 Informações de contacto



No menu Informações de contacto, pode-se definir os números de telefone do operador e do serviço.

10.15 PIN de manutenção

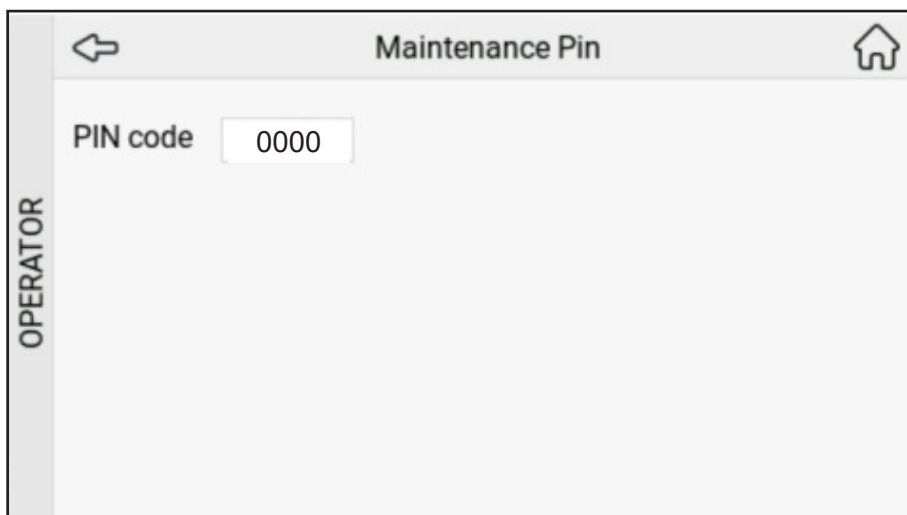





No menu PIN de manutenção, pode-se definir o PIN.

10.16 Definições globais de bebidas



No menu Definições globais de bebidas, puxando o cursor para a esquerda ou para a direita, pode-se ajustar a intensidade global e o volume global. Pode-se visualizar a nova percentagem de intensidade (XX%).

11- MENSAGEM NO VISOR E RESOLUÇÃO DE PROBLEMAS

Símbolo	Mensagem no visor	Causa	Medida
	Reencher embalagem direita	Embalagem de ingredientes vazia (à direita)	Substituir a embalagem de ingredientes à direita
	Reencher embalagem esquerda	Embalagem de ingredientes vazia (à esquerda)	Substituir a embalagem de ingredientes à esquerda
	Reencher ambas as embalagens	As embalagens de produto estão: 1. Vazias 2. Posicionadas incorretamente 3. Não presentes	Substituir as embalagens de produto. Verificar se a embalagem de produto está inserida correctamente. Inserir uma embalagem de produto. Chamar o operador quando surgir o número no visor.
	-	Prazo para limpeza a chegar ao fim. O dispensador tem de ser limpo.	Executar o programa "Limpeza" no prazo de 24 horas. Ligar para o operador, se for mostrado o número no visor.
	Limpeza necessária	Prazo para limpeza passado. A saída de bebidas está bloqueada porque o dispensador não foi limpo de acordo com o programa.	Executar imediatamente o programa "Limpeza". Ligar para o operador, se for mostrado o número no visor.

12- OPÇÕES

As características e opções enumeradas nesta secção podem não ser aplicáveis em todos os países. Para mais informações, consultar o fornecedor do sistema Cafitesse.

12.1 Opções de software

A pedido do cliente, o técnico de assistência pode ativar ou desativar funções específicas do dispensador.

Por exemplo:

- Definições alternativas para receitas de bebidas, variedades, intensidade ou volume do copo.
- Ativar/desativar seleções predefinidas, como a intensidade da bebida (suave, normal, forte) ou o tamanho da chávena (pequena, média, grande).
- Saída em porções ou contínua.
- Definições de poupança de energia personalizadas.
- Definições de limpeza personalizadas de acordo com as preferências do utilizador.

Welbilt (Hangzhou) Foodservice Co., Ltd
No. 800 Binkang Road, Binjiang District, Hangzhou, Zhejiang, China

crem.coffee