

Cafitesse Quantum 120

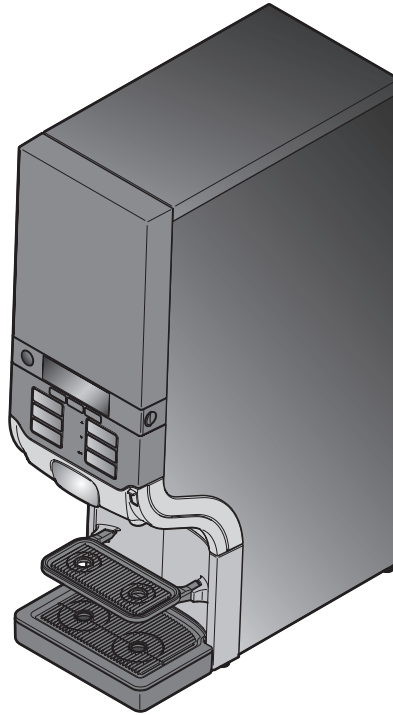

Упутства за употребу

59A017400 2016 - 11

Copyright 2016 © JACOBS DOUWE EGBERTS, Холандија

Оригинална упутства за употребу су на енглеском језику.
Сви текстови на другим језицима превод су оригиналних упутстава за употребу.

Произвођач:
EVOCA SpA
Via Roma 24
24030 Valbrembo (BG), Италија

САДРЖАЈ

1 УВОД	4	5 ЧИШЋЕЊЕ АПАРАТА	21	10 САДРЖАЈ	54
Подаци о апарату	4	Преглед циклуса чишћења	21	11 ЦИКЛУСИ ЧИШЋЕЊА БЕЗ	
Информације о упутствима за		Циклуси чишћења без		ТАБЛЕТА ЗА ПРАЊЕ	56
употребу.....	4	таблета за прање.....	22	12 ЦИКЛУСИ ЧИШЋЕЊА СА	
2 СИГУРНОСНЕ ИНФОРМАЦИЈЕ	5	Циклуси чишћења са		ТАБЛЕТАМА ЗА ПРАЊЕ	58
Општи опис	5	таблетом за прање	26		
Инсталирање	6	Ручно чишћење спољашњих			
Транспорт, складиштење		компоненти апарата	32		
и рад	7	6 ПРОГРАМИРАЊЕ АПАРАТА	33		
Одредбе за сигурност		Покретање режима			
намирница (ХАЦЦП).....	8	за оператера	33		
3 КОМПОНЕНТЕ АПАРАТА	11	Стања бројача / бројача			
Предња страна апарата:	11	који се могу анулирати	35		
Задња страна апарата:	11	Поновно анулирање бројача.....	37		
Ознаке на диспјелу:	12	Измена величине порције	38		
4 УПОТРЕБА АПАРАТА	13	Измена јачине напитака	39		
Правилно постављање		Подешавање датума и сата.....	40		
шоља и бокала	13	Подешавање дана чишћења	41		
Дистрибуција напитака.....	13	ЕКО поставке	43		
Дистрибуција једне порције		Програмирање телефонских			
или непрекидна дистрибуција		бројева.....	45		
напитака	14	7 ДОЈАВЕ НА ДИСПЛЕЈУ			
Дистрибуција напитака уз		И ОТКЛАЊАЊЕ ГРЕШКИ	47		
селекцију	15	8 ТЕХНИЧКЕ			
Стављање и замена паковања		СПЕЦИФИКАЦИЈЕ	50		
сировина.....	17	9 ОПЦИЈЕ	52		
Укључивање апарата.....	19	Опције софтвера	52		
Искључивање апарата	19	Хардвер додаци	52		
Блокада/деблокада апарта	20				

1 УВОД

Подаци о апарату

Cafitesse Quantum 120 је апарат осмишљен искључиво за дистрибуцију кафе, еспресо кафе, напитака на бази какаоа, чаја и топле воде у комерцијалном сектору.

Апарат ради са специјалним паковањима сировина за једнократну употребу. Патентирана паковања сировина „Bag-in-Box“ (BIB) садрже квалитетне течне концентрате напитака за дистрибуцију кафе. Апарат је у стању да прими једно паковање сировине.

За дистрибуцију напитака могу се користити шоље и бокали различите величине. Можете задужити трговца Cafitesse система да опреми Ваш апарат следећим опцијама:

- са потпорном стопицом за дистрибуцију напитака у веће бокале или термосе с функцијом пумпања (види "Опције")
- с наменским вентилом за дистрибуцију хладне воде кроз рупу за дистрибуцију (види "Опције")
- с наменским вентилом за дистрибуцију хладних напитака и хладне воде кроз две рупе за

дистрибуцију (види "Опције")

- с једном посебном јединицом за мешање за дистрибуцију напитака на бази какаоа (види "Опције")
- са бравом за блокаду врата, да се спречи неовлашћени приступ апарату
- са шифром за активирање УСБ за тренутну дистрибуцију напитака, док је апарат закључан.

Знајте да све претходно наведене опције нису расположиве у свим земљама.

Информације о упутствима за употребу.

У овим упутствима за употребу описане су примене и главне функције апарата. Пре него што апарат пустите у рад, пажљиво прочитајте ова упутства за употребу, да се уверите да сте добро разумели основне принципе рада апарата као и сигурносне информације.

У овим упутствима за употребу садржане су ознаке које строго треба поштовати.



Напомена:

Додатне информације које могу бити корисне за време рада апарата.



Пажња:

Информације које би требало посебно поштовати, да се гарантује сигурност намирница, спрече телесне повреде или оштећења апарата.



Упозорење:

Опасности које могу имати озбиљне последице, као на пример, телесне повреде, смрт или озбиљна оштећења апарата.



Опасност:

ОПАСНОСТИ КОЈЕ КАО ПОСЛЕДИЦУ МОГУ ИМАТИ ВЕОМА ОЗБИЉНЕ ТЕЛЕСНЕ ПОВРЕДЕ ПА ЧАК И СМРТ.

2 СИГУРНОСНЕ ИНФОРМАЦИЈЕ

Општи опис

Пажљиво прочитајте овај приручник с упутствима пре него што почнете да користите, чистите или померате апарат. Проверите да ли су особе које су задужене за употребу, чишћење или померање апарата потпуно разумеле садржај овог приручника односно сигурносне информације и информације о хигијени апарата и да ли се понашају у складу с њима.

Овај апарат се може користити искључиво за дистрибуцију напитака у складу с овим упутствима за употребу. Произвођач неће сносити никакву одговорност за оштећења или телесне повреде које настану услед неодговарајуће употребе апарата или ако се не придржавате упутстава за избегавање опасности описаних у овом приручнику.

- Операције инсталирања, одржавања, поправке и програмирања апарата мора искључиво да изврши техничар из службе за асистенцију који за то мора бити посебно обучен и квалификован, а којега је трговац Cafitesse системима поставио за поредника.
- Користите искључиво оригиналне резервне делове за рад апарата.

- Рад, пуњење и чишћење апарата мора да врши искључиво особље које је за то овлашћено и посебно обучено.
- Апарат није погодан да се инсталира напољу.
- Апарат се мора инсталирати на адекватним местима како би га могле надгледати обучене особе.



Упозорење:

Течности које излазе из апарата веома су вруће!

Пазите да се не опечете! Удаљите руке и остале делове тела од апарата за време дистрибуције напитака и извршења програма прања.



Упозорење:

Никада на апарат немојте стављати шоље, бокале или друге посуде пуне вруће течности.

Постоји непосредна опасност од опекотина ако оне падну.



Упозорење:

Треба да оставите довољно слободног простора око апарата, како бисте се могли лако померити у случају да дође до прскања вреле течности.



Упозорење:

Овај апарат није погодан да га користе особе (као ни деца) смањених психичких, осетних или умних способности или које немају довољно искуства или које не познају добро апарат. То је могуће под условом да исте надлежна надлежна особа која је одговорна за њихову сигурност или која је довољно обучена да користи апарат. Децу морате надгледати да се она не би играла апаратом.



Упозорење:

Поставите апарат на сто или радни сто висок најмање 60 цм (24 инча) како мала деца не би притиснула тастере за дистрибуцију напитака.



Пажња:

Повремено проверавајте и празните посуду за капање да се не бисте опекли и да вода не би пала на под (опасност од клизања) посебно када се (врела) течност проспе из посуде за капање.

I 2 СИГУРНОСНЕ ИНФОРМАЦИЈЕ

Инсталирање

Операције инсталирања и програмирања апарата мора искључиво да врши техничар из службе за асистенцију који за то мора бити посебно обучен и квалификован, а којега је трговац Cafitesse системима поставио за посредника.

Апарат се мора инсталирати унутар просторија на чврсту површину, као на пример на сто или на радни сто.

- Приликом инсталирања апарата треба оставити растојање од зида од око 5 цм.
- Заштитите апарат од смрзавања, кише и директних сунчевих зрака.
- Заштитите апарат од млазова воде, прскања, распршених капљица или паре, топлоте или интензивне прашине.



Упозорење:

Није дозвољено чистити апарат млазовима воде нити га инсталирати напољу, односно на местима где се користе млазови воде (на пример за чишћење).

- Проверите да ли је око апарата остављено довољно слободног простора ради вентилације.
- Приступ апарату с предње и задње стране мора увек бити лак ради чишћења и одржавања истог.
- Повежите апарат према локалним прописима на мрежу за напајање питком водом.



Пажња:

За повезивање на водоводну мрежу дозвољено је користити искључиво савитљиве цеви према стандарду ЕН 61770.



Пажња:

Да бисте апарат користити за дистрибуцију хладних напитака, пре свега треба да проверите квалитет питке воде према локалним прописима, како би хладни напитци које дистрибуира апарат били сигурни по здравље и како не би представљали ризик.

- Повежите апарат према локалним прописима на заштићену електричну мрежу.

Ако апарат повежете на зидну струјну утичницу, придржавајте се следећег:

- Користите сигурносни утикач са прикључком за уземљење према важећим локалним прописима.
- Уверите се да ли је електрично коло заштићено прекидачем за струју квара.
- Проверите да ли се утикачу може лако приступити и након инсталирања апарата.



Упозорење:

Никада немојте додиривати извор струје или утикач мокрим рукама. Исто важи и за кабал за напајање или струјну утичницу.

Ако апарат повежете на трајни извор струје (без мрежне утичнице), треба да проверите да ли је струјно коло опремљено заштитним прекидачем с отварањем контакта од најмање 3 мм који ће контролисано да искључи све полове.

Транспорт, складиштење и рад

Складиштите и транспортујте апарат увек у његовом оригиналном паковању.

Пре него што ускладиштите или транспортујете апарат:

- ставите паковања сировина у фрижидер.
- добро очистите апарат:
- Обратите се трговцу Cafitesse система да он задужи техничара из службе за асистенцију који ће бити обучен на одговарајући начин да источи воду из котла и заштити апарат од оштећења која могу настати смрзавањем.



Упозорење:

За време рада, складиштења и транспорта апарат не сме бити изложен смрзавању.

Ако сумњате да су могла настати оштећења услед смрзавања након складиштења или транспорта, обратите се трговцу Cafitesse система да провери апарат и тестира његов рад.

Одржавање апарата

Операције одржавања и програмирања апарата мора искључиво да изврши техничар из службе за асистенцију који за то мора бити посебно обучен и квалификован, а којег је трговац Cafitesse системима поставио за саговорника.



Упозорење:

Ако је кабал за напајање апарата оштећен, одмах искључите апарат и обратите се трговцу Cafitesse система који ће се побринути да се кабал замени.

I 2 СИГУРНОСНЕ ИНФОРМАЦИЈЕ

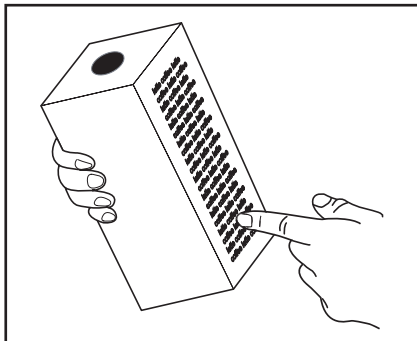

Сл. 1

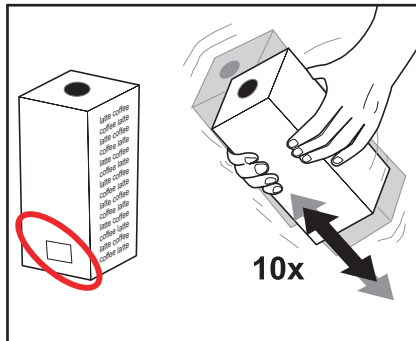

Сл. 2

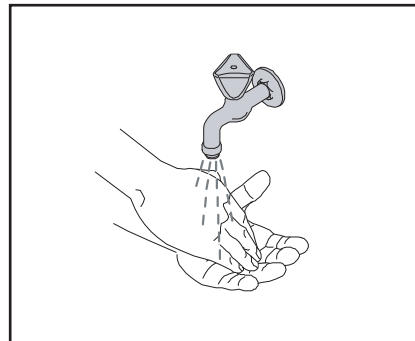

Сл. 3

Одредбе за сигурност намирница (ХАЦЦП)

Корисник апарата је једино одговорно лице када је у питању сигуран рад апарата и хигијена. Стога се морате придржавати следећих прописа да би се задовољили сви стандарди који се односе на сигурност намирница.

Складиштење паковања сировина

- Чувајте паковања сировина за припрему кафе или чаја како је описано на паковању (сл. 1).
- Придржавајте се рока трајања одштампаног на паковању (сл. 2).

- Користите паковања производа по принципу „first in - first out“ (одледите прво паковања која сте прво заледили).
- Немојте користити паковања сировина ако је истекао рок трајања наведен на налепници.

Руковање паковањима сировина

1. Пре него што додирнете паковање сировина, треба добро оперете руке (сл. 3).
2. Пре употребе паковања сировина у апарату, добро их протресите барем 10 пута (сл. 2).
3. Прочитајте информације које се налазе на полеђини паковања.
4. Треба да проверите да паковање сировина није оштећено. Немојте користити паковања сировина ако су она оштећена.

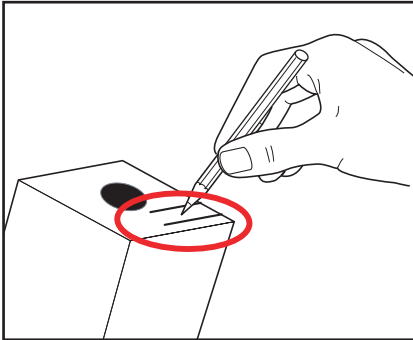

Сл. 4

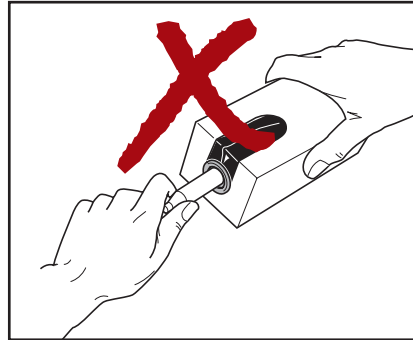

Сл. 5

5. Увек поштујте рок трајања наведен на налепници на паковању сировина. Немојте користити паковања сировина ако је истекао рок трајања наведен на налепници.
6. Придржавајте се упутстава наведених на паковању сировине. Погледајте датум до којег се може конзумирати сировина, а који је наведен на њеном паковању (сл. 4).

**Напомена:**

За време руковања отвореним паковањима сировина, пазите да не проспете течност на

одећу, под или друге предмете.

**Пажња:**

Немојте додиривати врх дозатора рукама или пешкиром. Ако треба да очистите дозатор, исперите га само бистром водом (сл. 5).

Ако апарат нећете користити на дужи период (на пример, за време годишњег одмора), придржавајте се упутстава описаних у поглављу "Укључивање или искључивање апарата".

I 2 СИГУРНОСНЕ ИНФОРМАЦИЈЕ

Чишћење апарата

Повремено чистите апарат:

1. Очистите простор око апарата.
2. Пре него што додирнете апарат или паковања сировина, треба добро да оперете руке.
3. Очистите апарат како је описано у упутствима за употребу. (погледајте поглавље "Чишћење апарата")
4. За време чишћења проверите рок трајања и конзумирања који су наведени на паковањима сировина која се налазе у апарату. Ако је неки од ових датума истекао, замените паковање сировина.
5. Планирајте операције чишћења и водите дневник о одржавању апарата.



Пажња:

Очистите детерџентом делове апарата који долазе у додир са сировинама.
За чишћење апарата који дистрибуирају напитке на бази какаоа треба користити таблете за прање.
Користите детерџенте и таблете за прање које се могу користити у прехранбеној индустрији и које

је препоручио и Ваш дистрибутер Cafitesse система.

Да би се загарантовало сигурно руковање, дозирање и употреба детерџента препоручујемо да се придржавате упутстава наведених на налепници детерџента.



Опасност:

**НЕМОЈТЕ ПРСКАТИ
НИТИ ПРОСИПАТИ ВОДУ
НА АПАРАТ. НЕМОЈТЕ
КОРИСТИТИ МЛАЗОВЕ ВОДЕ
ЗА ЧИШЋЕЊЕ АПАРАТА.
НЕМОЈТЕ НИКАДА УРАЊАТИ
АПАРАТ У ВОДУ.**



Опасност:

**НЕМОЈТЕ НИКАДА
ПРЕВРТАТИ АПАРАТ ДА
БИСТЕ ГА ОЧИСТИЛИ ИСПОД
ИЛИ ОТПОЗАДИ. ПАЗИТЕ ДА
СЕ НЕ ОПЕЧЕТЕ!
У КОТЛУ СЕ НАЛАЗИ
ВРЕЛА ВОДА КОЈА МОЖЕ
ИЗНЕНАДА ИЗАЋИ АКО
АПАРАТ НАГНЕТЕ ИЛИ
ДРМАТЕ.**

Обука

Препоручујемо да ново особље обучите на одговарајући начин како би било упознато са сигурносним прописима везаним за намирнице (ХАЦЦП).

- Обавестите ново особље о програмима, данима и поступцима чишћења.
- Проверите да ли је ново особље пажљиво прочитало и разумело упутства за употребу пре употребе апарата.
Чувајте упутства за употребу увек близу апарата.

Ако имате додатна питања, обратите се Вашем трговцу Cafitesse система.

3 КОМПОНЕНТЕ АПАРАТА

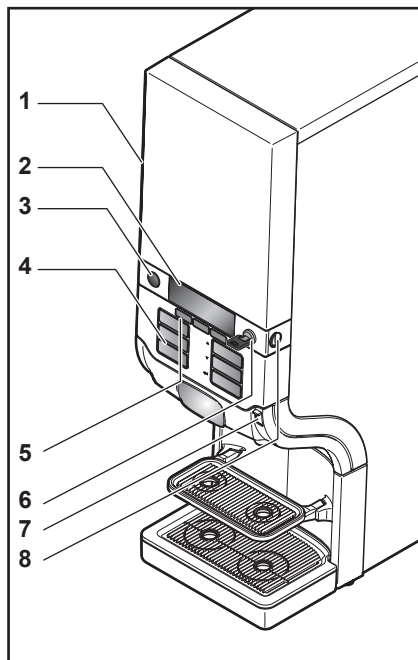

Сл. 6

Предња страна апарата:

- 1-Врата апарата
- 2-Ознака
- 3-Тастер СТОП
- 4-Тастер за напитке
- 5-Тастер за селекцију
- 6-Брава врата с кључем (опција)

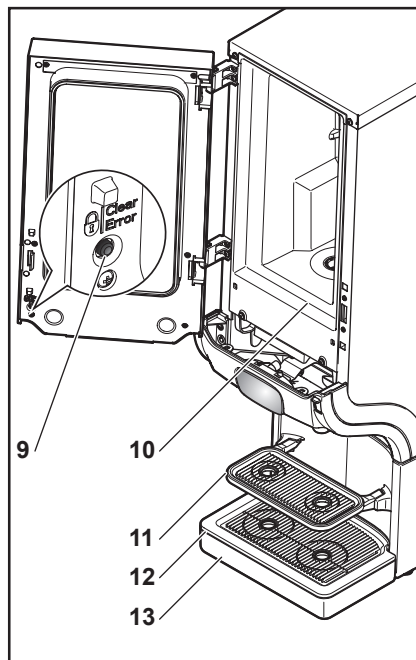

Сл. 7

- 7-УСБ прикључак
- 8-Тастер за деблокаду врата
- 9-Прекидач за **БРАВУ**/Clear-Error
- 10- Расхладни део
- 11- Постоље за шоље
- 12- Решетка за капање
- 13- Посуда за капање

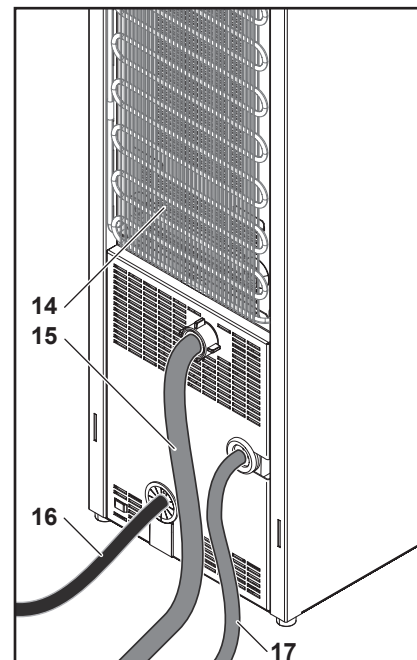

Сл. 8

Задња страна апарата:

- 14- Решетка кондензатора
- 15- Савитљива цев за напајање водом
- 16- Кабал за напајање
- 17- Савитљива цев за напајање водом за хладне напитке/хладну воду (опција)

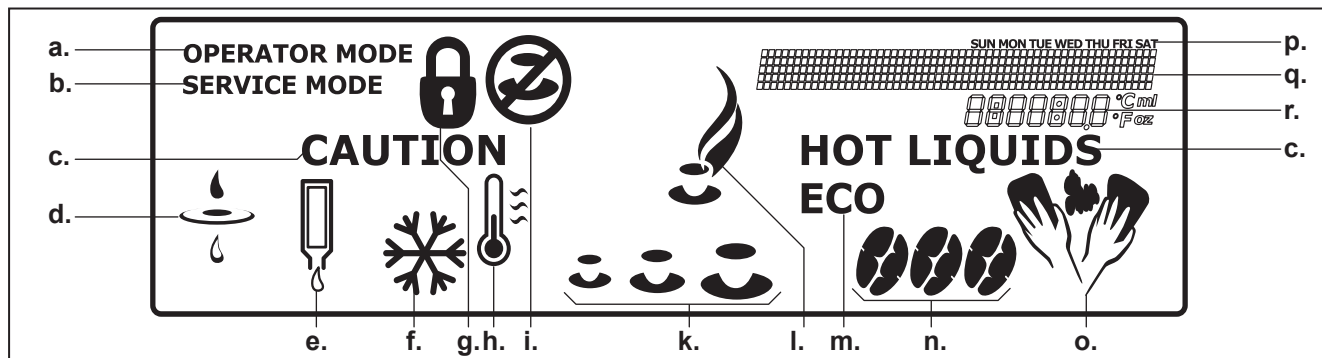

Сл. 9

Ознаке на диспјелу:

a. РЕЖИМ ЗА ОПЕРАТЕРА

УСБ оператера је стављен и режим за оператера је активиран

b. РАДНИ РЕЖИМ

радни режим је активан

c. ПАЗИТЕ НА ВРУЋУ ТЕЧНОСТ

апарат дистрибуира топле напитке или топлу воду или је тренутно у току фаза испирања

d. ФИЛТЕР

замените филтер за воду

e. ПАКОВАЊЕ СИРОВИНЕ

ставите паковање сировине.

f. Селекција ХЛАДНО (опција), за дистрибуцију хладног напитка

g. БРАВА

апарат је блокиран и није могућа дистрибуција напитака

h. ТЕМПЕРАТУРА

Температура воде у котлу је ниска, а апарат загрева

i. ДИСТРИБУЦИЈА БЛОКИРАНА

апарат не може да дистрибуира одабрани напик

k. Селекција ЗАПРЕМИНЕ

дистрибуција малог, средњег или великог напитка

l. ТОПЛО (само у режиму за оператера) топли напитци

m. ЕКО

активиран је режим за уштеду енергије

n. Селекција ЈАЧИНЕ НАПИТКА

дистрибуција слатког, нормалног или јаког напитка

o. ЧИШЋЕЊЕ

очистите апарат

p. ДАНИ

q. Трака с ДОЈАВАМА дојаве се приказују да воде корисника кроз фазе програмирања или у случају грешки

г. Поље ИНФО показује температуру у расхладном делу, време и слично

4 УПОТРЕБА АПАРАТА

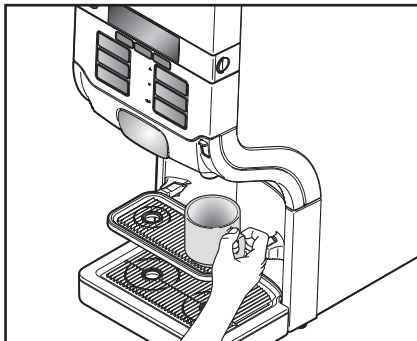

Сл. 10

Правилно постављање шоља и бокала

Апарат има две рупе за дистрибуцију напитака:

- Лево: За кафу, чај или напитке на бази какаоа (опција)
- Десно: за топлу воду



Пажња:

Поставите шољу или бокал испод рупе за дистрибуцију напитка испод жељеног тастера за дистрибуцију.

- Ставите шољу на постоље за шоље (сл. 10).
- Преврните на горе постоље за шоље, да ослободите простор за бокал (сл. 11).

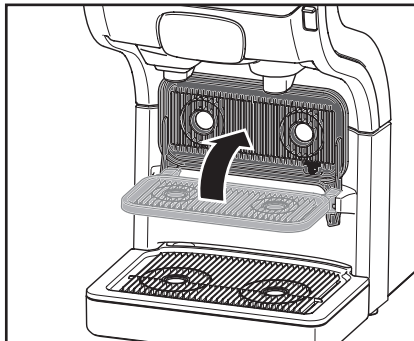

Сл. 11

- Поставите бокал на посуду за капање (сл. 12).

За бокале већих димензија може бити потребна посебна ногара апарата.

Дистрибуција напитака



Упозорење:

Течности које излазе из апарата веома су вруће! Пазите да се не опечете!

Удаљите руке и остале делове тела од апарата за време дистрибуције напитака.

Немојте никада остављати децу без надзора у близини апарата.

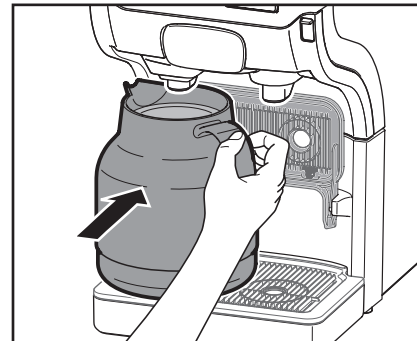

Сл. 12

За дистрибуцију напитака:

1. Ставите шољу на постоље за шоље (сл. 10).
2. Притисните тастер жељеног напитка. Напитак ће се наточити кроз односну рупу.
3. Притисните тастер СТОП да прекинете дистрибуцију напитка.

I 4 УПОТРЕБА АПАРАТА

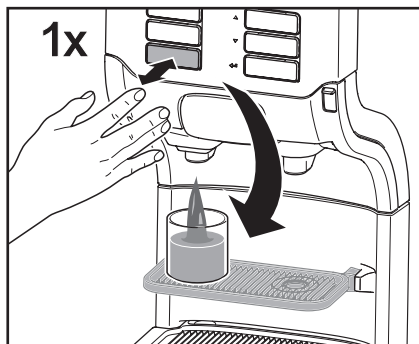

Сл. 13

Дистрибуција једне порције или непрекидна дистрибуција напитака

У тренутку инсталирања техничар из службе за асистенцију конфигурирао је апарат за рад с једном од ниже наведених опција дистрибуције напитака.

- **Дистрибуција једне порције**
Треба да притиснете само једном тастер за напитке (сл. 13). Апарат ће се аутоматски зауставити након изласка једне порције. Запремину порције може да програмира техничар из службе за асистенцију.



Пажња:

Притисните тастер СТОП у случају да су шоља или бокал сувише мали за количину дистрибуираног напитка, да се не бисте опекали након просипања напитка из шоље или бокала.

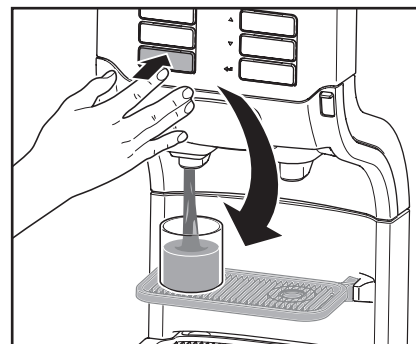

Сл. 14

Непрекидна дистрибуција:

Држите тастер притиснутим све док се шоља или бокал не напуне до краја (сл. 14). Апарат ће се зауставити чим пустите тастер за дистрибуцију напитака.



Напомена:

У самоуслужним подручјима где клијенти вероватно нису практични с радом апарата, препоручујемо дистрибуцију напитака у шоље већ одређених димензија.



Сл. 15

Дистрибуција напитака уз селекцију

Постоји могућност да се на апарату претходно изврши селекција. У тренутку инсталирања техничар из службе за асистенцију је евентуално активирао неку од ових могућих селекција. Ако одаберете тастере за селекцију, на дисплеју ће се приказати следеће могућности одабира (сл. 15):

- Одабир „**ХЛАДНО**“ (опција)
- Одабир „**ЗАПРЕМИНА**“ (мала - средња - велика)
- Одабир „**ЈАЧИНА НАПИТКА**“ (лаган - обичан - јак)

Одабир „**ХЛАДНО**“ (опција)

1. Ставите шољу на постоље за шоље.
2. Притисните тастер за одабир "ХЛАДНО" да активирате овај одабир. Приказује се симбол хладно (сл. 15).
3. Притисните тастер за дистрибуцију напитака. Апарат ће дистрибуирати хладан напитака.
4. Притисните тастер СТОП да поново деактивирате овај избор.

Одабир „**ЗАПРЕМИНА**“

1. Ставите шољу на постоље за шоље.
2. Притисните тастер за одабир "ЗАПРЕМИНЕ" да активирате овај одабир. Приказаће се три симбола шоље (мала - средња - велика) (сл. 15).
3. Притискајте више пута тастер за одабир, све док се жељена величина порције не истакне црном бојом. Селекција се одвија циклично.
4. Притисните тастер напитака. Напитака ће се начити у количини одабраној према величини порције.
5. Притисните тастер СТОП да поново деактивирате овај избор.



Сл. 16

Одабир "ЈАЧИНЕ НАПИТКА"

1. Ставите шољу на постоље за шоље.
2. Притисните тастер за одабир "ЈАЧИНЕ" да активирате овај одабир. Приказаће се три симбола зрна кафе (сл. 16).
3. Притисните више пута тастер за селекцију док се жељена јачина напитка не истакне црном бојом. Селекција се одвија циклично. (1 зрно = лаган, 2 зрна = нормални, 3 зрна = јак).
4. Притисните тастер напитка. Апарат ће дати напитак одабране јачине.
5. Притисните тастер СТОП да се вратите назад на претходне поставке.



Напомена:

Сви тастери за селекцију могу се међусобно комбиновати.



Упозорење:

**Течности које излазе из апарата веома су вруће!
Пазите да се не опечете!
Удаљите руке и остале делове тела од апарата.**



Напомена:

Ако лагано додирнете неки од тастера за одабир, а не притиснете тастер за дистрибуцију напитка, након неколико секунди апарат се враћа у почетно стање.

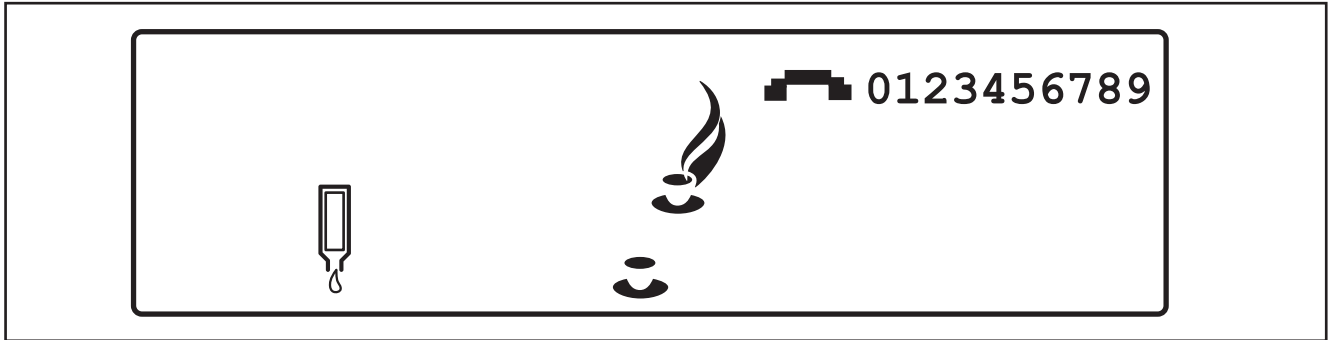

Сл. 17

Стављање и замена паковања сировина

Препознавање празних паковања сировина

Ако одаберете неки напитаk, а односно паковање сировина је празно, апарат неће дистрибуирати напитаk. На дисплеју ће се приказати симбол празног паковања сировине (сл. 17).

Ипак апарат и даље може дистрибуирати топлу или хладну воду.

Ако је у менију за оператора «OPERATOR NR» («БРОЈ ТЕЛЕФОНА») поставка «SHOW OPERATOR NR» («ПОКАЖИ БР. ТЕЛЕФОНА ОПЕРАТЕРА») постављена на «YES» («ДА»), укуцани број телефона ће се појавити на дисплеју (сл. 17).

Следећи текст се јавља на траци с дојавама:

COFFEE NOT AVAILABLE

 123456789

КАФА НИЈЕ ДОСТУПНА

 123456789

Потребно је позвати оператора.



Напомена:

Корисник лично има могућност да програмира бројеве телефона преко менија за оператора (види "Програмирање апарата").

I 4 УПОТРЕБА АПАРАТА

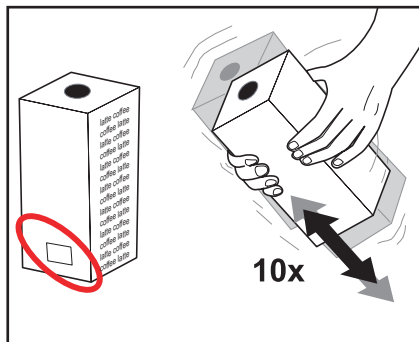

Сл. 18

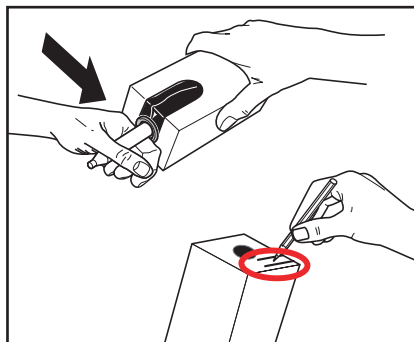

Сл. 19

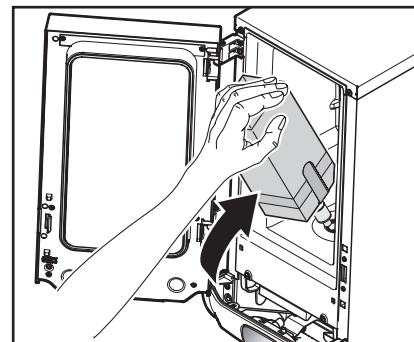

Сл. 20

Промена празних паковања сировина



Пажња:

Пре него што ставите ново паковање сировине, треба да се придржавате упутстава наведених у поглављу "Упутства за сигурност намирница (ХАЦЦП)".

1. Пре него што додирнете паковање сировина, треба добро да оперете руке.
2. Немојте користити залеђено паковање сировина.



Пажња:

Прочитајте податке наведене на паковању сировина. Немојте користити паковања сировина ако су она оштећена. Немојте користити паковања сировина ако је истекао рок трајања наведен на налепници (сл. 18).

3. Промућкајте паковање сировине најмање 10 пута (сл. 18).
4. Скините пластични омот и напишите датум конзумирања на паковању сировине (сл. 19).

5. Придржавајте се упутстава на паковању сировина, да бисте отворили дозатор (сл. 19).
6. Отварање врата на апарату.
7. Ставите паковање сировине (сл. 20).
8. Затворите врата на апарату.
9. Дистрибуирајте пробни напиток.

Укључивање апарата



Пажња:

Проверите да ли је апарат повезан на напајање водом.

1. Отворите славину за воду.
2. Укључите утикач у струјну утичницу.

Сада ће почети загревање котла и хлађење расхладног дела. Дистрибуција напитка је онемогућена све док температура воде у котлу не достигне радну температуру.

На дисплеју се приказује трепћући манометар и симбол "Дистрибуција онемогућена".



Напомена:

У зависности од врсте апарата (погледајте "Техничке спецификације") и од температуре амбијента, фаза загревања котла може трајати од 30 до 120 минута. За хлађење расхладног дела може бити потребно 24 сата или више.



Напомена:

Ако је апарат дужи период остао искључен, потребно је поново подесити датум и сат, како би се активирали апарат и програмирани интервали чишћења.

Када вода достигне унапред постављену температуру, на дисплеју се приказује анимирани симбол како је приказано. Сада је апарат спреман за рад.



Искључивање апарата

1. Извадите паковања сировина из апарата и проверите рок трајања.
- Ставите паковање сировина у фрижидер док поново не укључите апарат.
- Када рок трајања сировине истекне, њено паковање треба бацити.



Упозорење:

Немојте смрзавати паковања сировина.

2. Добро оперите и исперите апарат.
3. Ишчупајте мрежни утикач из струјне утичнице
4. Затворите славину за воду.

I 4 УПОТРЕБА АПАРАТА

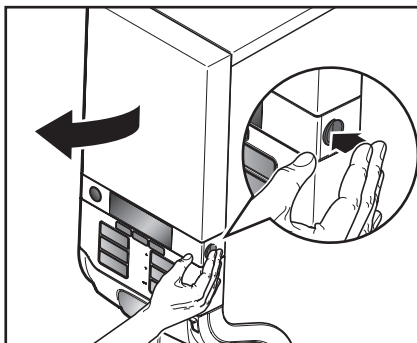

Сл. 21

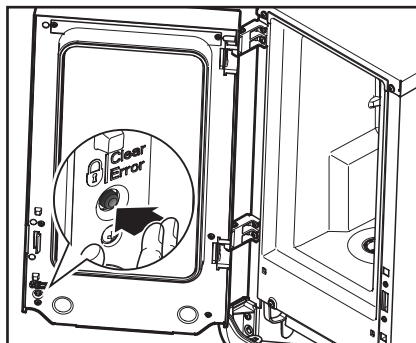

Сл. 22

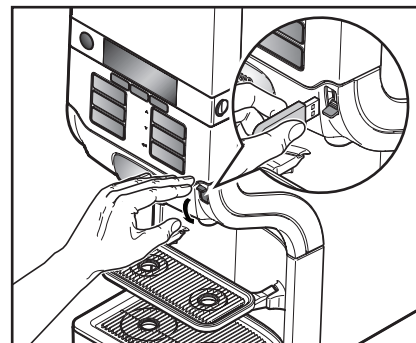

Сл. 23

Блокада/деблокада апарта

1. Отворите врата апарата (сл. 21).
2. Притисните прекидач, **БРАВА/ Clear-Error**, да онемогућите дистрибуцију напитака (сл. 22).

На дисплеју се налази симбол блокаде дистрибуције:



Дистрибуција напитака је деактивирана. Хлађење расхладног дела и загревање котла и даље раде.

3. Притисните прекидач, **БРАВА/ Clear-Error**, да поново омогућите дистрибуцију напитака (сл. 22).

Дистрибуција напитака у блокираном режиму (опција)

- Ставите испоручени УСБ у УСБ прикључак на апарату (сл. 23) за 'привремену дистрибуцију напитака'.

Све док је УСБ у прикључку за УСБ, апарат је у стању да дистрибуира напите. Чим извадите УСБ поново се активира режим блокаде и ознака блокаде се приказује на дисплеју.

5 ЧИШЋЕЊЕ АПАРАТА

Преглед циклуса чишћења

Препоручујемо да повремено чистите апарат у редовним интервалима. У зависности од конфигурације вашег апарата, могу се користити различити програми чишћења:

- Апарати за дистрибуцију кафе или чаја могу се чистити без таблета за прање
- За чишћење апарата који дистрибуирају напитке на бази какаоа треба користити таблете за прање. Користите таблете за прање које се могу користити у прехранбеној индустрији и које је препоручио и Ваш дистрибутер Cafitesse система.

За све верзије апарата постоје 2 циклуса чишћења:

- "Чишћење и испирање" расхладне коморе и отвора за дистрибуцију напитака
- "Испирање отвора за дистрибуцију напитака

"Испирање" и „Чишћење и испирање“ за дистрибуцију кафе или чаја

Можете по жељи извршити циклусе чишћења "Испирање" и "Чишћење и испирање".

Техничар из службе за асистенцију

може активирати или деактивирати уграђени тајмер који ће, дакле, тражити

- циклус "Испирања"
 - циклус "Прања и испирања"
- према потреби.

Ако је активиран уграђени тајмер, можете одабрати дан за циклус „Испирања“ и „Чишћења и испирања“ у менију за оператера «CLEANING DAYS».

Могуће је одабрати до седам дана у недељи за функције "Испирања" или "Прања и испирања".

"Испирање" и „Чишћење и испирање“ за дистрибуцију напитака на бази какаоа

Тајмер који је уграђен у апарат тражи:

- циклус "Испирања"
- циклус "Прања и испирања"

које треба извршити барем једном недељно.

У менију за оператера «CLEANING DAYS» могуће је одабрати или обрисати дане у недељи за циклусе „Испирања“ и „Чишћење и испирање“ према потреби.

Не треба да прође више од 3 дана између циклуса "Испирања" и наредног циклуса "Прања и испирања".

Могуће је одабрати до шест дана у недељи за функције "Испирања" или "Прања и испирања".

Када је потребно чишћење?

- Апарат треба очистити када се на дисплеју појави наредни рок за чишћење.

На дисплеју се приказује симбол за "ЧИШЋЕЊЕ".



Када је потребно чишћење?

Ако апарат не очистите у року од наредна 24 сата, онемогућава се дистрибуција напитака.

У овом случају на дисплеју ће се приказати симбол "ДИСТРИБУЦИЈА ОНЕМОГУЋЕНА".



Покретање циклуса чишћења

У међувремену је потребно извршити "Испирање".

Циклус "Испирања" може се извршити у било којем тренутку чак и ако није упален симбол за чишћење.

У овом случају апарат увек покреће програм "Испирања" без таблета за прање.

I 5 ЧИШЋЕЊЕ АПАРАТА - БЕЗ ТАБЛЕТЕ ЗА ПРАЊЕ

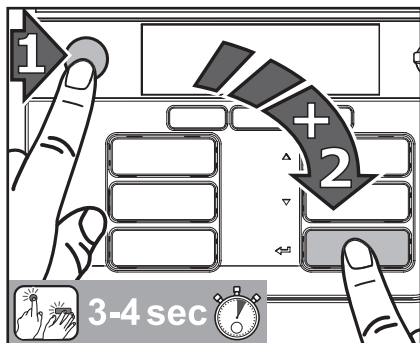

Сл. 24

Циклуси чишћења без таблета за прање

Покретање циклуса "Прања и испирања" без таблета за прање

1. Пре свега притисните тастер СТОП, а потом тастер ПОШАЉИ и држите истовремено притиснутим оба тастера на 3-4 секунде, да приступите режиму прања (сл. 24).

Придржавајте се упутстава приказаних на дисплеју:

PLEASE REMOVE PRODUCT PACK

2. Отварање врата на апарату.
3. Узмите паковање сировина.

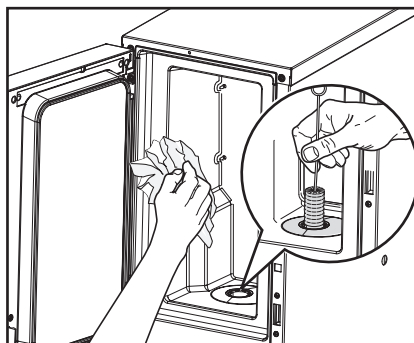

Сл. 25

Придржавајте се упутстава приказаних на дисплеју:

PLEASE CLEAN THE COOLING INTERIOR AND PUT BACK THE PRODUCT PACK.



Пажња:

Користите само детерџенте који су препоручени за прехранбenu индустрију од стране трговца системима Cafitesse. Да би се загарантовало сигурно руковање, дозирање и употреба детерџената препоручујемо да се придржавате упутстава наведених на налепници детерџента.

4. Очистите рахладни део изнутра (сл. 25):

- Прво очистите отвор за дозирање у расхладном делу четком натопљеном детерџентом.
- Очистите отвор за дозирање чистом крпом за једнократну употребу и добро га осушите.
- Након тога пажљиво очистите расхладни део влажном крпом, натопљеном детерџентом.
- Очистите расхладни део чистом крпом за једнократну употребу и добро га осушите.

5. Ставите паковање сировине.

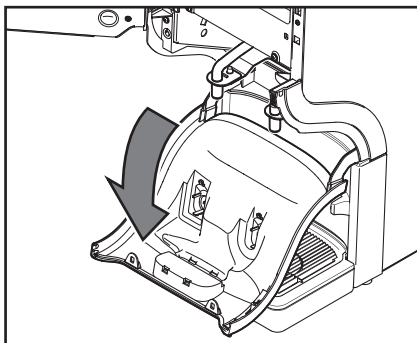

Сл. 26

Придржавајте се упутстава приказаних на дисплеју:

PLEASE REMOVE AND CLEAN THE MIXING BOWL OR USE EXCHANGE KIT.



Напомена:

Да бисте скратили време чишћења, користите комплет резервних делова који се састоји од чисте посуде за мешање са заптивним прстеном. Без овог резервног комплета циклусу чишћења биће потребно сво време све до истека циклуса чишћења посуде за мешање.

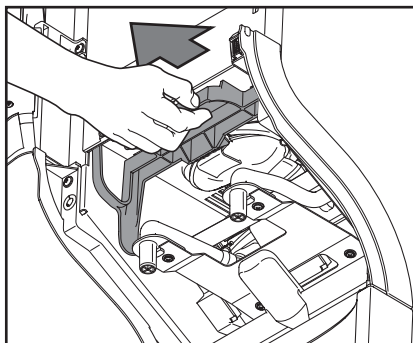

Сл. 27

6. Скините посуду за мешање:
 - a. Скините евентуално постоље за шоље.
 - b. Спустите одводни поклопац надолу (сл. 26).
 - c. Повуците ручицу за блокирање да деблокирате читав склоп за мешање (сл. 27).

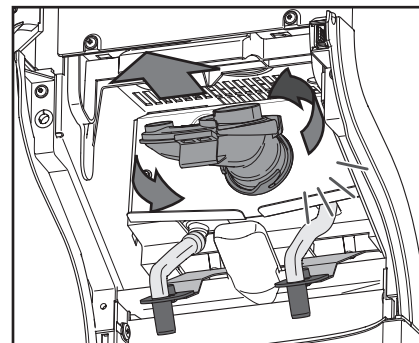

Сл. 28

- d. Окрећите посуду за мешање супротно од казаљке на сату, да је деблокирате и скините је заједно са заптивним прстеном (сл. 28).

Ако је посуду за мешање откључана с апарата, на дисплеју ће се приказати следећа порука:

PLEASE PLACE BACK A CLEAN MIXING BOWL AND CLOSE THE CONSOLE UNTIL YOU HEAR A BEEP.

I 5 ЧИШЋЕЊЕ АПАРАТА - БЕЗ ТАБЛЕТЕ ЗА ПРАЊЕ

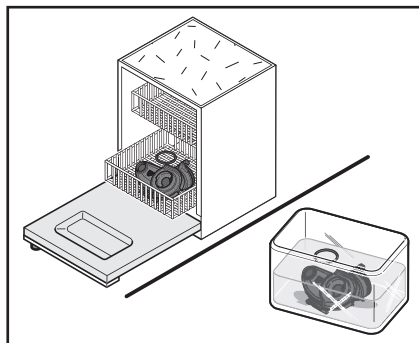

Сл. 29

- Очистите посуду за мешање са заптивним прстеном (сл. 29):
 - у машини за судове или
 - тако што ћете их потпити на 15 минута у топлу воду у коју сте сипали и детерџент.
 - Исперите посуду за мешање и заптивни прстен бистром водом и осушите их чистом папирном крпом.



Пажња:

Проверите да ли је заптивни прстен правилно постављен у жлеб на посуди за мешање.

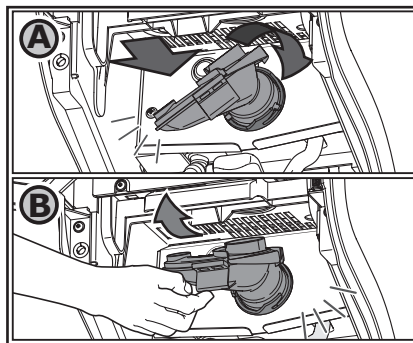

Сл. 30

- Поново поставите посуду за мешање са заптивним прстеном и okreћите је у смеру казаљке на сату док се не заустави (сл. 30А).
- Затворите апарат:



Пажња:

Не гурајте носач цеви на горе или на доле да бисте отворили или затворили јединицу за мешање.

- Ухватите дршку посуде за мешање и гурните јединицу за мешање на горе док не чујете клик (сл. 30В).
- Поново затворите поклопац на одводном каналу.

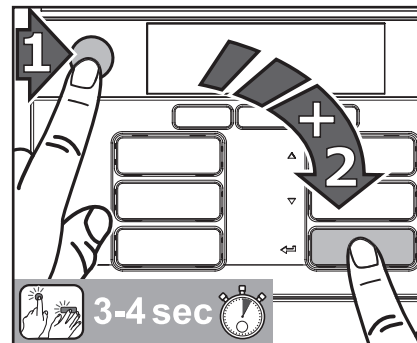

Сл. 31

- Поново ставите постоље за шоље.
- Затворите врата на апарату.

Извршите корак 2 циклуса "Испирања" без таблете за прање.

Покретање циклуса "Испирања" без таблете за прање

- Пре свега притисните тастер СТОП, а потом тастер ПОШАЉИ и држите истовремено притиснутим оба тастера на 3-4 секунде, да приступите режиму прања (сл. 31).

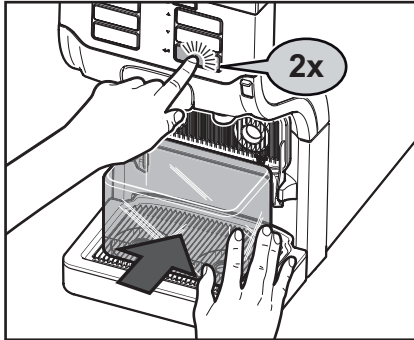

Сл. 32

Придржавајте се упутстава приказаних на дисплеју:

PLEASE PLACE FLUSH BIN (MIN. 4 L). PRESS ← FOR OK.

- Поставите сабирне посуде испод две рупе за дистрибуцију и притисните тастер ПОШАЉИ ← (сл. 32).



Упозорење:

Течности које излазе из апарата веома су вруће! Пазите да се не опечете! Удаљите руке и остале делове тела од апарата.

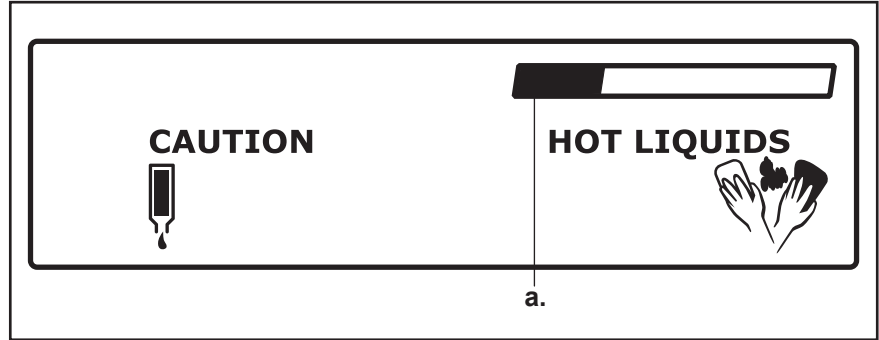

Сл. 33

Придржавајте се упутстава приказаних на дисплеју:

PRESS ← TO FLUSH

- Притисните тастер ПОШАЉИ ←, да покрене циклус испирања (сл. 32).

Прогресивна трака (а.) на екрану показује ток циклуса прања (сл. 33). Након завршетка циклуса испирања апарат је поново спреман за дистрибуцију напитака.

I 5 ЧИШЋЕЊЕ АПАРАТА - СА ТАБЛЕТОМ ЗА ПРАЊЕ

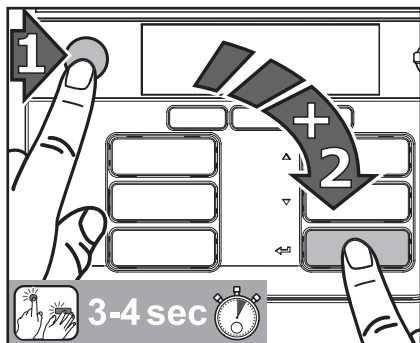

Сл. 34

Циклуси чишћења са таблетом за прање

Покретање циклуса "Прања и испирања" са таблетом за чишћење

1. Пре свега притисните тастер СТОП, а потом тастер ПОШАЉИ  и држите истовремено притиснутим оба тастера на 3-4 секунде да приступите режиму прања (сл. 34).

Придржавајте се упутстава приказаних на дисплеју:

PLEASE REMOVE PRODUCT PACK

2. Отворите врата на апарату.

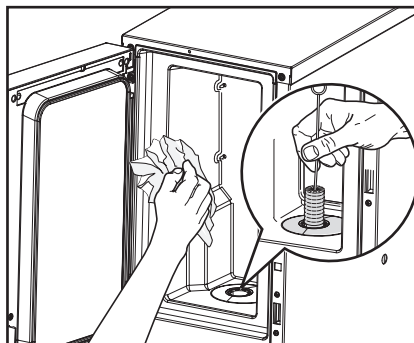

Сл. 35

3. Узмите паковање сировина. Придржавајте се упутстава приказаних на дисплеју:

PLEASE CLEAN THE COOLING INTERIOR AND PUT BACK THE PRODUCT PACK.



Пажња:

Користите само детерџенте који су препоручени за прехранбenu индустрију од стране трговца Cafitesse система. Да би се загарантовало сигурно руковање, дозирање и употреба детерџената препоручујемо да се придржавате упутстава наведених на налепници детерџента.

4. Очистите рахладни део изнутра (сл. 35):

- Прво очистите отвор за дозирање у расхладном делу четком натопљеном детерџентом.
- Очистите отвор за дозирање чистом крпом за једнократну употребу и добро га осушите.
- Након тога пажљиво очистите расхладни део влажном крпом, натопљеном детерџентом.
- Очистите расхладни део чистом крпом за једнократну употребу и добро га осушите.

5. Ставите паковање сировине.

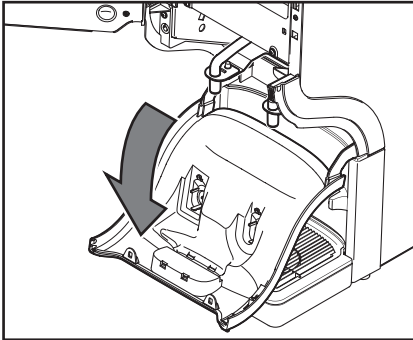

Сл. 36

Придржавајте се упутстава приказаних на дисплеју:

PLEASE REMOVE AND CLEAN THE MIXING BOWL OR USE EXCHANGE KIT.



Напомена:

Да бисте скратили време чишћења, користите комплет резервних делова који се састоји од чисте посуде за мешање са заптивним прстеном. Без овог резервног комплета циклусу чишћења биће потребно сво време све до истека циклуса чишћења посуде за мешање.

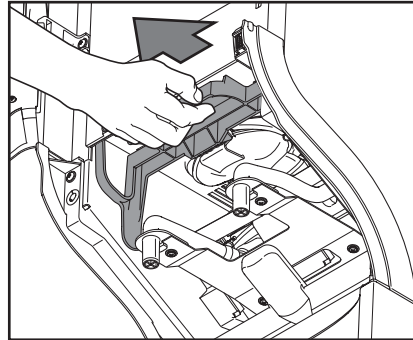

Сл. 37

6. Скините посуду за мешање:
 - a. Скините евентуално постоље за шоље.
 - b. Спустите одводни поклопац надолу (сл. 36).
 - c. Повуците ручицу за блокирање да деблокирате читав склоп за мешање (сл. 37).

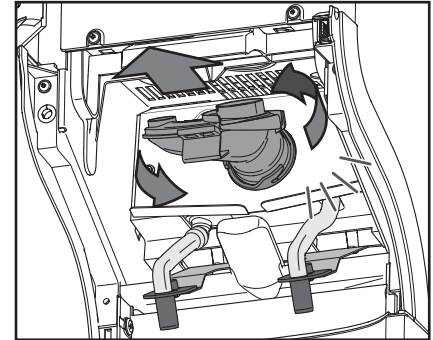

Сл. 38

- d. Окрећите посуду за мешање супротно од казаљке на сату, да је деблокирате и скините је заједно са заптивним прстеном (сл. 38).

Ако је посуду за мешање откључана с апарата, на дисплеју ће се приказати следећа порука:

REPLACE THE MIXING BOWL AND INSERT A CLEANING TABLET. CLOSE THE CONSOLE.

I 5 ЧИШЋЕЊЕ АПАРАТА - СА ТАБЛЕТОМ ЗА ПРАЊЕ

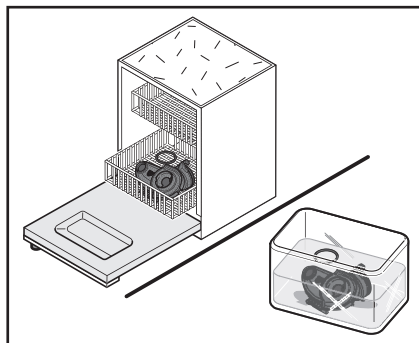

Сл. 39

7. Очистите посуду за мешање са заптивним прстеном (сл. 39):
 - у машини за судове или
 - тако што ћете их потпити на 15 минута у топлу воду у коју сте сипали и детерџент.
 - Исперите посуду за мешање и заптивни прстен бистром водом и осушите их чистом папирном крпом.



Пажња:

Проверите да ли је заптивни прстен правилно постављен у жлеб на посуди за мешање.

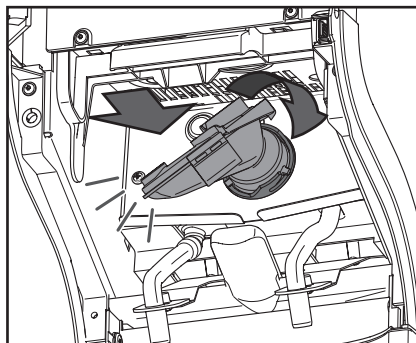

Сл. 40

8. Поново поставите посуду за мешање са заптивним прстеном и окрећите је у смеру казаљке на сату док се не заустави (сл. 40).
9. Ставите таблету за прање и затворите апарат:
 - a. Ставите таблету за прање у посуду за мешање (сл. 41A).
 - b. Ухватите дршку посуде за мешање и гурните склоп за мешање на горе док не чујете клик (сл. 41B).



Пажња:

Не гурајте носач цеви на горе или на доле да бисте отворили или затворили јединицу за мешање.

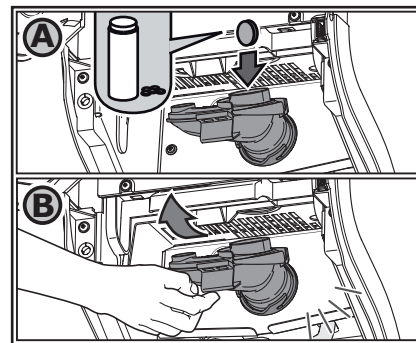

Сл. 41

- c. Поново затворите поклопац на одводном каналу.
- d. Поново ставите постолје за шоље.
- e. Затворите врата на апарату.

Извршите корак 4 циклуса "Испирања" са таблетом за прање.



Упозорење:

Течности које излазе из апарата веома су вруће! Пазите да се не опечете! Удаљите руке и остале делове тела од апарата.

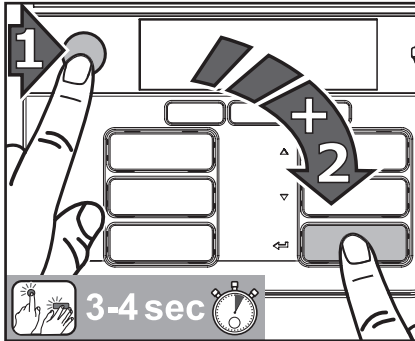

Сл. 42

Покретање циклуса "Испирања" са таблетом за прање

1. Пре свега притисните тастер СТОП, а потом тастер ПОШАЉИ ◀ и држите истовремено притиснутим оба тастера на 3-4 секунде да приступите режиму прања (сл. 42).

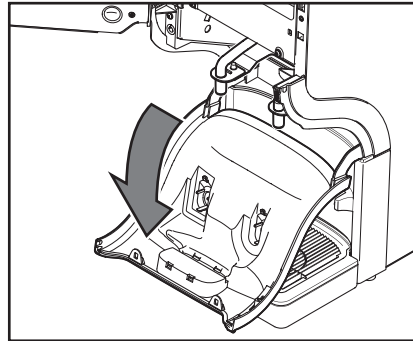

Сл. 43

Придржавајте се упутстава приказаних на дисплеју:

PLEASE OPEN THE CONSOLE.

2. Отворите командну таблу на следећи начин:
 - a. Скините евентуално постоље за шоље.
 - b. Отворите врата на апарату.
 - c. Спустите одводни поклопац надоле (сл. 43).

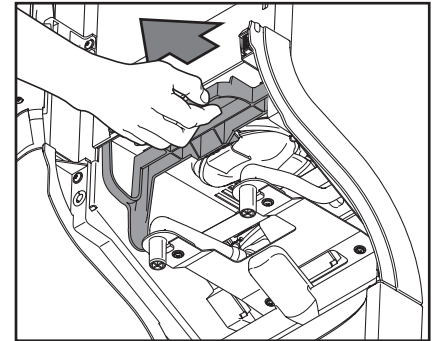

Сл. 44

- d. Повуците ручицу за блокирање да деблокирате читав склоп за мешање (сл. 44).

I 5 ЧИШЋЕЊЕ АПАРАТА - СА ТАБЛЕТОМ ЗА ПРАЊЕ

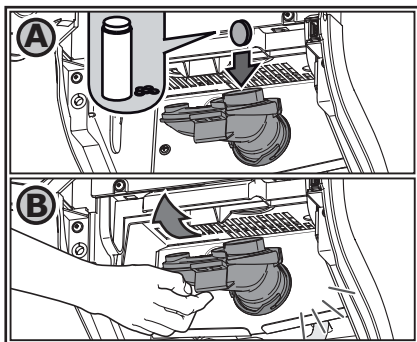

Сл. 45

Придржавајте се упутстава приказаних на дисплеју:

**INSERT A CLEANING TABLET.
CLOSE THE CONSOLE.**

- Ставите таблету за прање и затворите апарат:
 - Ставите таблету за прање у посуду за мешање (сл. 45А).



Пажња:

Не гурајте носач цеви на горе или на доле да бисте отворили или затворили јединицу за мешање.

- Ухватите дршку посуде за мешање и гурните склоп за мешање на горе док не чујете клик (сл. 45В).

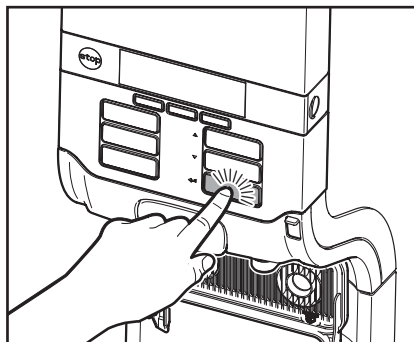

Сл. 46

- Поново затворите поклопац на одводном каналу.
- Поново ставите постоље за шоље.
- Затворите врата на апарату.

Придржавајте се упутстава приказаних на дисплеју:

**CONFIRM CLEANING TABLET IS
INSERTED.
PRESS ← FOR OK.**

- Притисните тастер ПОШАЉИ ←, да потврдите да су таблете за прање стављене (сл. 46).

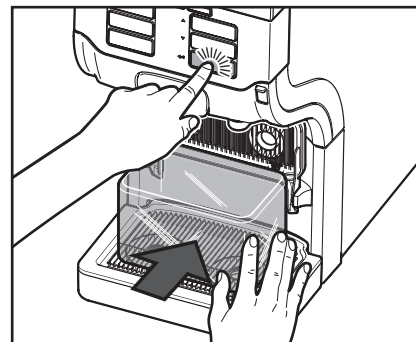

Сл. 47

Придржавајте се упутстава приказаних на дисплеју:

**PLEASE PLACE FLUSH BIN (MIN.
4 L). PRESS ← TO FLUSH.**

- Поставите сабирне посуде испод две рупе за дистрибуцију и притисните тастер ПОШАЉИ ← (сл. 47).



Упозорење:

Течности које излазе из апарата веома су вруће!
Пазите да се не опечете!
Удаљите руке и остале делове тела од апарата.

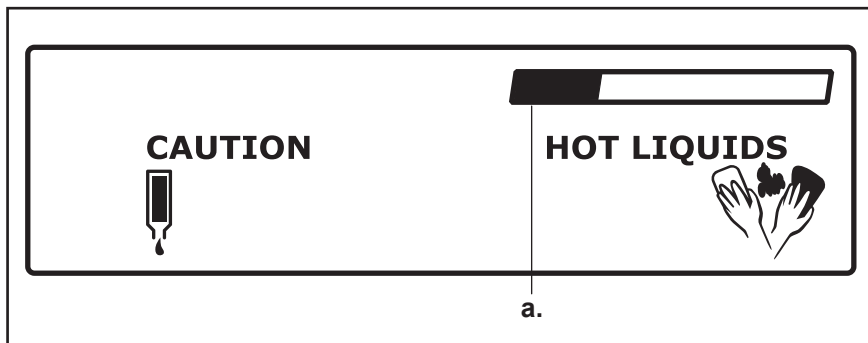

Сл. 48

Прогресивна трака (а.) на екрану показује ток циклуса прања (сл. 48). Након завршетка циклуса испирања апарат је поново спреман за дистрибуцију напитака.

I 5 ЧИШЋЕЊЕ АПАРАТА

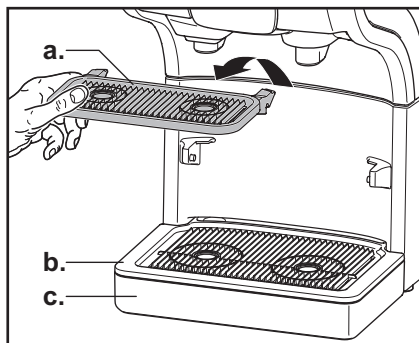

Сл. 49

Ручно чишћење спољашњих компоненти апарата

- Отворите врата на апарату и притисните прекдиач **БРАВА/ Clear-Error**, да блокирате дистрибуцију напитака.
Напомена: На овај начин избегава се нежељена дистрибуција топлих напитака, док чистите спољашње делове апарата.
- Скините постоље за шоље (а.), решетку за капање (б.) и посуду за капање (с.) (сл. 49).

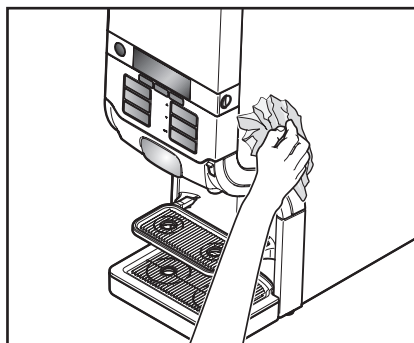

Сл. 50

- Испразните посуду за капање.

Напомена: Повремено проверавајте и празните посуду за капање.

- Очистите апарат споља чистом и влажном крпом и исперите бистром водом.
- Поново наместите постоље за шоље, решетку за капање и посуду за капање.
- Очистите апарат споља влажном и чистом крпом (сл. 50).



Напомена: Могуће је извршити прање и у машини за судове.



Напомена: Придржавајте се сигурносних информација и упутстава за употребу на паковању детерџента.

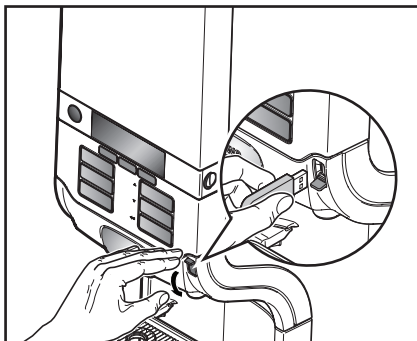

Сл. 51

Покретање режима за оператора

- Ставите испоручени УСБ у УСБ прикључак на апарату (сл. 51).

Тако ћете брзо приступити менију за оператора, који нуди низ функција.

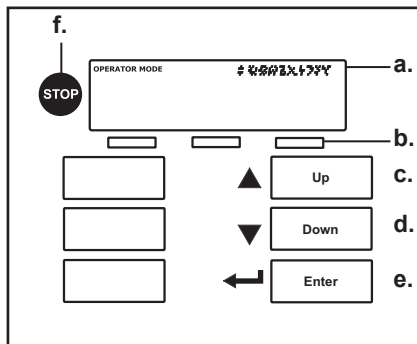

Сл. 52

Употреба у режиму за оператора (сл. 52):

- Дисплеј**
- Три тастера за одабир**
- Тастер са стрелицом „Горе“ ▲** - кретање на горе унутар списка или повећавање улазних вредности
- Тастер са стрелицом „Доле“ ▼** - кретање на доле унутар списка или смањење улазних вредности
- Тастер ПОШАЉИ ◀** - активирање улаза у ставку из списка или потврда вредности
- Тастер СТОП** - враћање назад или држати притиснутим на 2 секунде, да се позове почетни мени.

- ◆ **COUNTERS**
- ◆ **RESETTABLE COUNTERS**
- ◆ **RESET COUNTERS?**
- ◆ **VOLUME**
- ◆ **STRENGTH**
- ◆ **DATE/TIME**
- ◆ **CLEANING DAYS**
- ◆ **ECO SETTING**
- ◆ **TELEPHONE #**

Сл. 53

Водич менија

Оператер има на располагању 9 менија (сл. 53):

- **COUNTERS** (БРОЈАЧИ) - детекција стања бројача
- **RESETTABLE COUNTERS** (БРОЈАЧИ КОЈИ СЕ МОГУ АНУЛИРАТИ) - очитавање стања бројача који се могу анулирати
- **RESET COUNTERS?** (АНУЛИРАТИ БРОЈАЧЕ?) - анулирање стања борјача
- **VOLUME** (ЗАПРЕМИНА) - измена величине порција
- **STRENGTH** (ЈАЧИНА) - измена јачине напитака
- **DATE/TIME** (ДАТУМ / САТ) - подешавање датума и сата

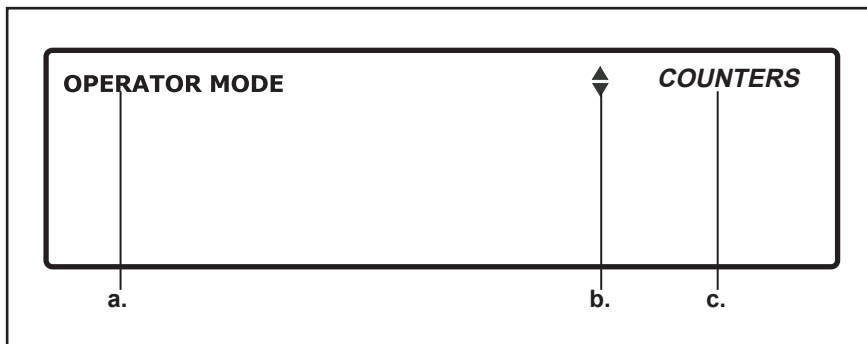

Сл. 54

- **CLEANING DAYS** (ДАНИ ЧИШЋЕЊА) - подешавање дана за вршење циклуса чишћења и испирања
- **ECO SETTING** (ПОСТАВКЕ ЕКО) - оптимизација уштеде енергије
- **TELEPHONE #** (БРОЈ ТЕЛЕФОНА) - приказивање/скривање и програмирање бројева телефона оператера/техничке службе.



Напомена:

Могуће је да је неке функције деактивирао техничар из службе за асистенцију или оне нису доступне на Вашем апарату. Обратите се Вашем трговцу Saftesse система ако Вам треба више информација

или ако желите да промени мени.

Када се приступи менију за оператера, пре свега приказује се главни мени «COUNTERS (БРОЈАЧИ)» на траци за дојаве (сл. 54)

- a. Режим за оператера је активан.
- b. Тастери са стрелицом ▼▲ служе за приказивање осталих менија на списку.
- c. Приказивање активног програма. Позивање менија притиском на тастер ПОШАЉИ ◀.

Чим позовете мени, ознаке на дисплеју показују наредне фазе.



Напомена:

Ако је текст сувише дуг, он почиње да се креће слева надесно на траци за дојаве.

- ◆ **COUNTERS** ←
- ◆ **RESETTABLE COUNTERS** ←
- ◆ **RESET COUNTERS?**
- ◆ **VOLUME**
- ◆ **STRENGTH**
- ◆ **DATE/TIME**
- ◆ **CLEANING DAYS**
- ◆ **ECO SETTING**
- ◆ **TELEPHONE #**

Сл. 55

Стања бројача / бројача који се могу анулирати

У менију «COUNTERS (БРОЈАЧИ)» и у менију «RESETTABLE COUNTERS (БРОЈАЧИ КОЈИ СЕ МОГУ АНУЛИРАТИ)» постоје различите могућности за читавање бројача апарата, као на пример:

- Укупни збир / укупни збир свих напитака који се може анулирати
- Збир свих тастера једног напитка
- Парцијални збир „ЗАПРЕМИНА“ „ХЛАДНО“ сваког тастера једног напитка.
- Збир свих хладних и топлих напитака.

Могуће је управљати менијем «COUNTERS» и менијем

«RESETTABLE COUNTERS» на исти начин који је описан у овом поглављу. По потреби могуће је анулирати и све укупне и парцијалне збирове који су приказани у менију «RESETTABLE COUNTERS», погледати мени «RESET COUNTERS?».

Укупни збир / укупни збир свих напитака који се може анулирати

- Активирајте у режиму корисника мени «COUNTERS» или мени «RESETTABLE COUNTERS» и притисните тастер ПОШАЉИ, да га позовете (сл. 55).

На дисплеју ће се приказати укупни збир свих дистрибуираних напитака:

TOTAL DRINKS 1234567

или укупни збир свих истрибуираних напитака који се може анулирати:

RESETTABLE TOTAL DRINKS 1234567
--

наизменично с поруком

SELECT DRINK

За детаљна стања бројача могуће је:

- притиснути тастер једног напитка, на пример 'кафа', да се прикаже стање бројача кафе.

- Притиснути тастер за одабир, на пример, „ЗАПРЕМИНЕ“, да се прикаже стање бројача свих малих, средњих и великих напитака.

Збир свих тастера једног напитка

- Притисните тастер за напитање у менију «COUNTERS» или у менију «RESETTABLE COUNTERS», на пример “coffee (кафа)“.
- На дисплеју се приказује број дистрибуираних напитака по тастеру одабраног напитка, на пример “coffee (кафа)“.

COFFEE 543210

Овде постоје следеће могућности:

- притисните тастер СТОП, да се вратите назад на горњи ниво менија «COUNTERS» или менија «RESETTABLE COUNTERS».
- притисните неки други тастер за неки напитање, да се прикаже стање бројача за тај тастер.
- притисните тастер за селекцију „ЗАПРЕМИНА или „ХЛАДНО“ (опција), да се прикажу остала стања бројача, на пример број великих порција.

I 6 ПРОГРАМИРАЊЕ АПАРАТА

Парцијални збир „ЗАПРЕМИНА“ „ХЛАДНО“ сваког тастера једног напитка

1. Притисните тастер за напиток у менију «COUNTERS» или у менију «RESETTABLE COUNTERS», на пример „coffee (Кафа)“.

На дисплеју се приказује број дистрибуираних напитака за тастер одабраног напитка, на пример „coffee (Кафа)“:



2. Притисните тастер за одабир "ЗАПРЕМИНА".

На дисплеју се приказује ознака шоље и стање бројача "малих" порција одабраног напитка, на пример, "мала кафа":



-  **Напомена:** Поновним притиском на тастер „ЗАПРЕМИНА“, на дисплеју се наизменично приказују стања бројача за средње, велике, укупне мале напитке.

3. Притисните тастер за одабир "ХЛАДНО" (само ако је инсталирана опција "хладни напитци").

На дисплеју се приказује ознака за "ХЛАДНО" и стање бројача за "хладне, мале" порције одабраног напитка, на пример, хладна, мала кафа":



-  **Напомена:** Поновним притиском на тастер за селекцију "ХЛАДНО" на дисплеју се приказују наизменично стања бројача за топле, укупне и хладне напитке, у комбинацији с односном селекцијом запремине.

У супротном, постоје следеће могућности:

- притисните тастер СТОП, да се вратите назад на горњи ниво менија «COUNTERS» или менија «RESETTABLE COUNTERS».
- притисните неки други тастер за неки напиток, да се прикаже стање бројача за тај тастер.

Збир топлих и хладних напитака (само ако је инсталирана опција „хладни напитци“)

1. Притисните тастер за селекцију „ХЛАДНО“ у менију «COUNTERS» или у менију «RESETTABLE COUNTERS».

На дисплеју се приказује ознака за „ХЛАДНО“ и стање бројача за збир свих хладних напитака:



2. Притисните још једном тастер за одабир "ХЛАДНО".

На дисплеју се приказује симбол за "ТОПЛО" и стање бројача за збир свих топлих напитака:

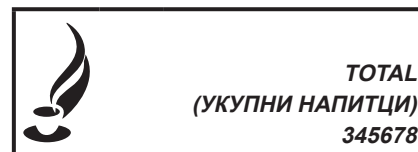

3. Притисните још једном тастер за одабир "ХЛАДНО", да се вратите назад на стање укупног броја свих напитака.

- ◆ **COUNTERS**
- ◆ **RESETTABLE COUNTERS**
- ◆ **RESET COUNTERS? ←**
- ◆ **VOLUME**
- ◆ **STRENGTH**
- ◆ **DATE / TIME**
- ◆ **CLEANING DAYS**
- ◆ **ECO SETTING**
- ◆ **TELEPHONE #**

Сл. 56

Поновно анулирање бројача

У менију «RESET COUNTERS?»

- (ЖЕЛИТЕ ЛИ АНУЛИРАТИ БРОЈАЧЕ?)» могуће је анулирати све укупне и парцијалне суме бројача који се могу анулирати.

- Активирајте у режиму корисника мени «RESET COUNTERS?» и притисните тастер ПОШАЉИ ←, да га позовете (сл. 56).

Порука која се прикаже на екрану тражи следеће:

PRESS ← TO RESET COUNTERS.

ПРИТИСНИТЕ ← ДА АНУЛИРАТЕ БРОЈАЧЕ.

Постоје следеће могућности:

- Притисните СТОП да сачувате тренутна стања бројача који се могу анулурати и да се вратите назад на горњи ниво корисничког менија.
- Притисните тастер ПОШАЉИ ←, да истовремено анулирате све бројаче.

На дисплеју се приказује потврда да су сви бројачи анулирани:

COUNTERS ARE RESET.

БРОЈАЧИ СУ АНУЛИРАНИ

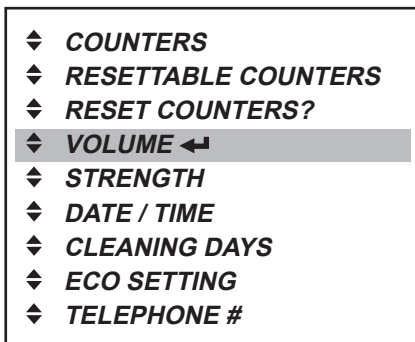

Сл. 57

Измена величине порције

У менију «VOLUME (ЗАПРЕМИНА)» могуће је повећати или смањити величину порција свих доступних напитака истовремено до 10%.

1. Притисните тастер ПОШАЉИ ◀, да позовете мени «VOLUME» (сл. 57).

На дисплеју се приказује следећа порука:



2. Повећајте ▲ или смањите ▼ величину порције преко тастера са стрелицом.

3. Потврдите жељену вредност притиском на тастер ПОШАЉИ ◀.

Нова величина порције одмах ће бити примењена.



Напомена:

Да бисте поново мењали величине порција напитака, притисните тастер ПОШАЉИ ◀ на потом повећајте ▲ или смањите ▼.

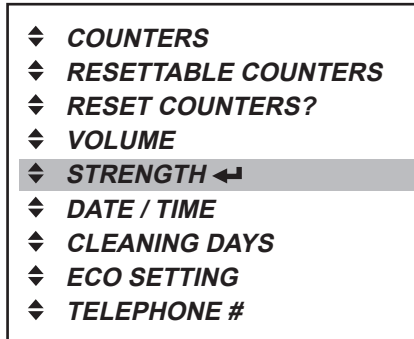

Сл. 58

Измена јачине напитака

У менију «STRENGTH - (ЈАЧИНА)» могуће је повећати или смањити величину свих доступних напитака истовремено до 10%.

1. Притисните тастер ПОШАЉИ ←, да позовете мени «STRENGTH» (сл. 58).

На дисплеју се приказује следећа порука:



2. Повећајте ▲ или смањите ▼ јачину напитака преко тастера са стрелицом.
3. Потврдите жељену вредност притиском на тастер ПОШАЉИ ←. Нова јачина напитака одмах ће бити примењена.



Напомена:

Да бисте поново променили јачину напитака, притисните тастер ПОШАЉИ ← па потом повећајте ▲ или смањите ▼.

- ◆ **COUNTERS**
- ◆ **RESETTABLE COUNTERS**
- ◆ **RESET COUNTERS?**
- ◆ **VOLUME**
- ◆ **STRENGTH**
- ◆ **DATE / TIME** ←
- ◆ **CLEANING DAYS**
- ◆ **ECO SETTING**
- ◆ **TELEPHONE #**

Сл. 59

Подешавање датума и сата

У менију «DATE / TIME (ДАТРУМ / САТ)» могуће је подесити датум и навести месец/дан/годину и сат. (Приказивање сата мора да се подеси, на пример, на почетку и на крају промене зимског рачунања време ау летње).

Напомена:

◆ Ако је апарат дужи период остао искључен, потребно је поново подесити датум и сат, како би се активирали апарат и програмирани интервали чишћења.

1. Притисните тастер ПОШАЉИ ←, да позовете мени «DATE / TIME» (сл. 59).

Подешавање датума и сата приказује се на дисплеју. Опција "MECEЦ" је активна и трепти:

JUN (ЈУН) 29 2007
10:10

2. Помоћу тастера са стрелицом одаберите ▼▲ тачан месец (ЈАН - ДЕЦ).
3. Потврдите притском на тастер ПОШАЉИ ←.

Опција MECEЦ остаје упаљена, док опција ДАН трепти:

JUL (ЈУЛ) 29 2007
10:10

4. Помоћу тастера са стрелицом одаберите ▼▲ тачан дан (1 - 31).
5. Потврдите притском на тастер ПОШАЉИ ←.

Опција ДАН остаје упаљена, док опција ГОДИНА трепти:

JUL (ЈУЛ) 06 2007
10:10

6. Одаберите тачну годину помоћу тастера са стрелицом ▼▲.
7. Потврдите притском на тастер ПОШАЉИ ←.

Опција ГОДИНА остаје упаљена, док опција САТИ трепти:

JUL (ЈУЛ) 06 2009.
10:10

8. Одаберите тачан сат помоћу тастера са стрелицом ▼▲.
9. Потврдите притском на тастер ПОШАЉИ ←.

Опција САТИ остаје упаљена, док опција МИНУТИ трепти:

JUL (ЈУЛ) 06 2009.
13:10

10. Одаберите тачан минут помоћу тастера са стрелицом ▼▲.
11. Потврдите притском на тастер ПОШАЉИ ←.

Након кратког времена нова подешавања датума и сата приказују се стално на екрану:

JUL (ЈУЛ) 06 2009.
13:48

- ◆ **COUNTERS**
- ◆ **RESETTABLE COUNTERS**
- ◆ **RESET COUNTERS?**
- ◆ **VOLUME**
- ◆ **STRENGTH**
- ◆ **DATE / TIME**
- ◆ **CLEANING DAYS** ←
- ◆ **ECO SETTING**
- ◆ **TELEPHONE #**

Сл. 60

Подешавање дана чишћења

Препоручујемо да апарат очистите барем једном недељно. У менију «CLEANING DAYS - (ДАНИ ЗА ЧИШЋЕЊЕ)» могуће је поставити дане у недељи када желите очистити или испрати апарат.

У менију «CLEANING DAYS» могу се укупно одабрати 2 подменија помоћу тастера са стрелицом ▼▲:

- «CLEAN - (ЧИШЋЕЊЕ)»
- «FLUSH - (ИСПИРАЊЕ)»
- Притисните тастер ПОШАЉИ ← да позовете мени «CLEANING DAYS» (сл. 60).

Поставке дана за „CLEAN (ЧИШЋЕЊЕ)“

1. Одаберите помоћу тастера са стрелицом ▼▲ подмени «CLEAN - (ЧИШЋЕЊЕ)».

На дисплеју се приказује ознака стања □ испод дана који је тренутно активан за чишћење.

Активирана је поставка Понедељак (Mon), ако не одаберете неки други дан за чишћење.

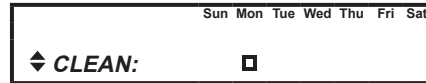

2. Притисните тастер ПОШАЉИ ←, да позовете подмени «CLEAN - (ЧИШЋЕЊЕ)».

Приказује се ознака _ курсора, који се налази испод ‚Sun‘ (субота):

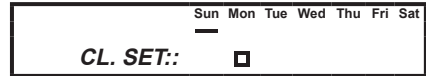

3. Користите тастере са стрелицом ▼▲ и крећите се са ознаком курсора према дану у којем треба да се изврши "Чишћење".
4. Притисните тастер ПОШАЉИ ←, да потврдите дан одабран за "Чишћење".

Сада ће се ознака чишћења □ приказати испод одабраног дана.

Напомена:
Могуће је поставити више дана у низу за чишћење.

5. Ако желите, одаберите још један дан и поновите операције 3 и 4.

Напомена:
Подешавање дана за циклус чишћења је опцијско. Одабрани дан за чишћење може се поново деактивирати, помицање ознаке курсора — према односном дану и поновним притиском на тастер ПОШАЉИ ←.

Напомена:
За чишћење могуће је деактивирати све дане, када се апарат користи за паковања сировина за кафу или чај. Циклус чишћења се обавезно мора вршити једном недељно када апарат дистрибуира напитке на бази какао.

Напомена:
Ако је чишћење обавезно, активира се основна поставка ‚Понедељак‘, када се излази из менија без икакве даљње поставке.

I 6 ПРОГРАМИРАЊЕ АПАРАТА

Подешавање дана за „FLUSH - (ИСПИРАЊЕ)“

1. Одаберите помоћу тастера са стрелицом ▼▲ подмени «FLUSH - (ИСПИРАЊЕ)».

На дисплеју се приказује ознака стања испод дана који је тренутно активан за испирање. Активирана је поставка Понедељак, ако не одаберете неки други дан за испирање.

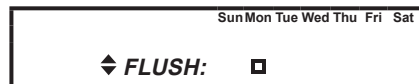

2. Притисните тастер ПОШАЉИ ◀, да позовете подмени «FLUSH - (ИСПИРАЊЕ)».

Приказује се ознака курсора, који се налази испод „Sun“ (субота):

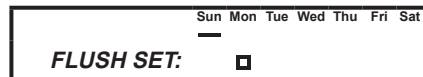

3. Користите тастере са стрелицом ▼▲ и крећите се са ознаком курсора према дану у којем треба да се изврши "Испирање".
4. Притисните тастер ПОШАЉИ ◀, да потврдите дан одабран за "Испирање".

Сада ће се ознака стања приказати испод одабраног дана.



Напомена:

Могуће је поставити више дана у низу за "Испирање".

5. Ако желите, одаберите још један дан и поновите операције 3 и 4.



Напомена:

Подешавање дана за циклус испирања је опцијско. Одабрани дан за "Испирање" може се поново деактивирати, помицањем ознаке курсора — према односном дану и поновним притиском на тастер ПОШАЉИ ◀.

- ◆ **COUNTERS**
- ◆ **RESETTABLE COUNTERS**
- ◆ **RESET COUNTERS?**
- ◆ **VOLUME**
- ◆ **STRENGTH**
- ◆ **DATE / TIME**
- ◆ **CLEANING DAYS**
- ◆ **ECO SETTING ←**
- ◆ **TELEPHONE #**

Сл. 61

ЕКО поставке

У менију «ECO SETTING - (ЕКО ПОСТАВКЕ)» могуће је оптимизовати потрошњу енергије апарата. Могуће је смањити температуру котла. Ове поставке се аквивирају само када се апарат не користи (на пример ноћу). У менију «ECO SETTING - (ЕКО ПОСТАВКЕ)» могуће је одабрати чети подменија помоћу тастера са стрелицама ▼▲:

- «ECO ENABLE/DISABLE (ЕКО ОН/ОФ)»
- «ECO START - (ЕКО СТАРТ)»
- «ECO END - (ЕКО КРАЈ)»
- «ECO TEMPERATURE - (ЕКО ТЕМПЕРАТУРА)»

- Притисните тастер ПОШАЉИ ←, да позовете мени «ECO SETTING - (ЕКО ПОСТАВКЕ)» (сл. 61).

Активирање и деактивирање режима уштеде енергије (ЕКО/ЕКО)

На дисплеју се приказује стање „ECO ENABLE/DISABLE (ОН/ОФ)“, као на пример:

ECO DISABLED

1. Притисните тастер ПОШАЉИ ←, да позовете подмени «ECO ENABLE/DISABLE (ЕКО ОН/ОФ)».

На дисплеју трепти стање „ENABLE/DISABLE - (ОН/ОФ)“:

ECO DISABLED

2. Одаберите помоћу тастера са стрелицом ▼▲ опцију „ENABLED - ОН“ или „DISABLED - (ОФ)“.
3. Притисните тастер ПОШАЉИ ←, да одаберете жељено стање.

ECO ENABLED

4. Притисните тастер СТОП да се вратите назад на главни мени.

Постављање времена ECO START (стање: "ECO ENABLED")

1. Одаберите помоћу тастера са стрелицом ▼▲ подмени «ECO START (ЕКО СТАРТ)».

На дисплеју ће се приказати време „ECO START (ЕКО СТАРТ)“.

2. Притисните тастер ПОШАЉИ ←, да позовете подмени «ECO START (ЕКО СТАРТ)».

Сада ће трептати опција "Sat", што значи да је активна:

ECO START:
21:15

3. Подесите жељено време (минуте) помоћу тастера са стрелицом ▼▲.
4. Притисните тастер ПОШАЉИ ←, да потврдите.

Сада ће трептати опција "Минуте", што значи да је активна:

ECO START:
22:15

5. Подесите жељено време (минуте) помоћу тастера са стрелицом ▼▲.
 6. Притисните тастер ПОШАЉИ ←, да потврдите.
- Сада се нови сат контадно приказује.
- Поново притисните тастер ПОШАЉИ ←, да поновите поставку.

I 6 ПРОГРАМИРАЊЕ АПАРАТА

Постављање времена ECO END (Стање: „ECO ENABLED“)

1. Одаберите помоћу тастера са стрелицом ▼▲ подмени «ECO END (ЕКО КРАЈ)».

На дисплеју ће се приказати време „ECO END (ЕКО КРАЈ)“.

2. Притисните тастер ПОШАЉИ ←, да позовете подмени «ECO END (ЕКО КРАЈ)».

Сада ће трептати опција "Сат", што значи да је активна:

ECO END:
05:55

3. Подесите жељено време (сат) помоћу тастера са стрелицом ▼▲.
4. Притисните тастер ПОШАЉИ ←, да потврдите.

Сада ће трептати опција "Минуте", што значи да је активна:

ECO END:
06:55

5. Подесите жељено време (минуте) помоћу тастера са стрелицом ▼▲.
6. Притисните тастер ПОШАЉИ ←, да потврдите.

Сада се нови сат константно приказује.

- Поново притисните тастер ПОШАЉИ ←, да поновите поставку.

Поставка температуре ЕКО (Стање: „ECO ENABLED“)

1. Одаберите помоћу тастера са стрелицом ▼▲ подмени «ECO TEMPERATURE (ЕКО ТЕМП)».

На дисплеју се приказује „ECO TEMPERATURE (ЕКО ТЕМП)“

ECO TEMPERATURE:
63 °C / 145 °F

2. Притисните тастер ПОШАЉИ ←, да позовете подмени «ECO TEMPERATURE (ЕКО ТЕМП)».

Поставка температуре приказује се на дисплеју и трепти:

ECO TEMPERATURE:
63 °C / 145 °F

3. Одаберите помоћу тастера са стрелицом ▼▲ жељену температуру.
4. Потврдите притиском на тастер ПОШАЉИ ←.

Нова температура приказује се константно на дисплеју, на пример:

ECO TEMPERATURE:
75 °C / 167 °F

- Поново притисните тастер ПОШАЉИ ←, да поновите поставку.



Напомена:

Ако је активан режим уштеде енергије, на дисплеју ће се приказати «ECO (ЕКО)».

ECO

- ◆ **COUNTERS**
- ◆ **RESETTABLE COUNTERS**
- ◆ **RESET COUNTERS?**
- ◆ **VOLUME**
- ◆ **STRENGTH**
- ◆ **DATE / TIME**
- ◆ **CLEANING DAYS**
- ◆ **ECO SETTING**
- ◆ **TELEPHONE # ◀**

Сл. 62

Програмирање телефонских бројева

У менију «TELEPHONE # (ТЕЛЕФОНСКИ БРОЈ)» могу се програмирати телефонски бројеви оператера и техничке службе.

Исто тако могуће је приказати или не и бројеве на дисплеју. Ако одаберете опцију да желите да прикажете бројеве телефона, они ће бити приказати на пример у следећим случајевима:

- чим буде потребан циклус чишћења
- чим се потроши паковање сировине
- чим настану даљње грешке.

2016 - 11

У менију «TELEPHONE # (ТЕЛЕФОНСКИ БРОЈ)» могуће је одабрати четири подменија помоћу тастера са стрелицама ▼▲:

- «SHOW OPERATOR NUMBER (ПРИКАЖИ БРОЈ ТЕЛЕФОНА ОПЕРАТЕРА)»
- «SHOW SERVICE NUMBER (ПРИКАЖИ БРОЈ ТЕЛЕФОНА ТЕХНИЧКЕ СЛУЖБЕ)»
- «OPERATOR NUMBER (БРОЈ ТЕЛЕФОНА ОПЕРАТЕРА)»
- «SERVICE NUMBER (БРОЈ ТЕЛЕФОНА ТЕХНИЧКЕ СЛУЖБЕ)»
- Притисните тастер ПОШАЉИ ◀, да поново позовете мени «TELEPHONE # (ТЕЛЕФОНСКИ БРОЈ)» (сл. 62).

На дисплеју се приказује стање „OPERATOR NUMBER (БРОЈ ТЕЛЕФОНА ОПЕРАТЕРА)“, као на пример:

OPERATOR NR: 323457

Активирање и деактивирање броја телефона оператера

1. Одаберите помоћу тастера са стрелицом ▼▲ подмени «SHOW OPERATOR NUMBER (ПРИКАЖИ БРОЈ ТЕЛЕФОНА ОПЕРАТЕРА)».
2. Притисните тастер ПОШАЉИ ◀, да позовете подмени.

На дисплеју се приказују поставке „Y“ (да) или „N“ (не). Активне су опције „Y“ или „N“, које се приказују и трепте:

SHOW OPERATOR NR : Y

3. Одаберите помоћу тастера са стрелицом ▼▲ „Y“, да активирате приказивање броја телефона или „N“, да деактивирате приказивање броја телефона.
4. Потврдите притиском на тастер ПОШАЉИ ◀.

Нова поставка приказује се константно на дисплеју, на пример:

SHOW OPERATOR NR : Y

- Поново притисните тастер ПОШАЉИ ◀, да поновите поставку.

I 6 ПРОГРАМИРАЊЕ АПАРАТА

Активирање и деактивирање броја телефона техничке службе

1. Одаберите помоћу тастера са стрелицом ▼▲ подмени «SHOW SERVICE NUMBER (ПРИКАЖИ БРОЈ ТЕЛЕФОНА ТЕХНИЧКЕ СЛУЖБЕ)».
2. Притисните тастер ПОШАЉИ ◀, да позовете подмени.

На дисплеју се приказују поставке „Y“ (да) или „N“ (не). Активне су опције „Y“ или „N“, које се приказују и трепте:

SHOW SERVICE NR : N

3. Одаберите помоћу тастера са стрелицом ▼▲ „Y“, да активирате приказивање броја телефона или „N“, да деактивирате приказивање броја телефона.
4. Потврдите притиском на тастер ПОШАЉИ ◀.

Нова поставка приказује се константно на дисплеју, на пример:

SHOW SERVICE NR : Y

- Поново притисните тастер ПОШАЉИ ◀, да поновите поставку.

Уношење броја телефона оператера

1. Одаберите помоћу тастера са стрелицом ▼▲ подмени «OPERATOR NUMBER (БРОЈ ТЕЛЕФОНА ОПЕРАТЕРА)».
2. Притисните тастер ПОШАЉИ ◀, да позовете подмени.

На дисплеју се приказује број телефона оператера. Активна је прва позиција и трепти:

O: 0301234567



Напомена:

„O“ = оператер, „S“ = техничка служба

3. Укуцајте прву цифру помоћу тастера са стрелицом ▼▲.
4. Потврдите притиском на тастер ПОШАЉИ ◀.

Прва цифра се приказује константно, док је друга цифра активна и трепти:

O: 5301234567

5. Поновите операције 3 и 4 све док не унесете последњу позицију телефонског броја.
 6. Потврдите број телефона притиском на тастер ПОШАЉИ ◀.
- Поново притисните тастер ПОШАЉИ ◀, да поновите поставку.

Уношење броја телефона техничке службе

1. Одаберите помоћу тастера са стрелицом ▼▲ подмени «SERVICE NUMBER (БРОЈ ТЕЛЕФОНА ТЕХНИЧКЕ СЛУЖБЕ)».
2. Притисните тастер ПОШАЉИ ◀, да позовете подмени.

На дисплеју се приказује број телефона техничке службе. Активна је прва позиција и трепти:

S: 318051234567



Напомена:

„O“ = оператер, „S“ = техничка служба







3. Укуцајте прву цифру помоћу тастера са стрелицом ▼▲.
4. Потврдите притиском на тастер ПОШАЉИ ◀.

Прва цифра се приказује константно, док је друга цифра активна и трепти:



S: 018051234567



5. Поновите операције 3 и 4 све док не унесете последњу позицију телефонског броја.
 6. Потврдите број телефона притиском на тастер ПОШАЉИ ◀.
- Притисните још једном тастер ПОШАЉИ ◀, да поновите поставку.

7 ДОЈАВЕ НА ДИСПЛЕЈУ И ОТКЛАЊАЊЕ ГРЕШКИ

Дојаве на дисплеју	Разлог	Елиминација
  	<p>Паковање сировине:</p> <ul style="list-style-type: none"> • је потрошено • није правилно постављено • није стављено у апарат 	<p>Позовите оператера у случају да се његов број телефона прикаже на дисплеју.</p> <ul style="list-style-type: none"> • Промените потрошено паковање сировине, види стр. 18. • Проверите да ли је паковање сировине правилно постављено, види стр. 18. • Ставите паковање сировине у апарат.
	<p>Дистрибуција напитака је онемогућена јер апарат није очишћен на време.</p>	<p>Одмах покрените циклус чишћења, види стр. 22 или стр. 26 за апарате који дистрибуирају напитке на бази какао.</p>
 <p>САЧЕКАЈТЕ КОТАО ЗАГРЕВА ВОДУ</p>	<p>Вода у котлу још увек није достигла предвиђену радну температуру.</p>	<p>Апарат неће дистрибуирати напитке све док температуре воде не достигне правилну вредност.</p>
	<p>Дистрибуција напитака је блокирана, јер је активиран прекидач ,БРАВА/Clear-Error' на апарату.</p>	<ul style="list-style-type: none"> • Притисните још једном прекидач ,БРАВА/Clear-Error', да деблокирате апарат, види стр. 21 • Ставите УСБ у УСБ прикључак да привремено омогућите дистрибуцију напитака, види стр. 21.

I 7 ДОЈАВЕ НА ДИСПЛЕЈУ И ОТКЛАЊАЊЕ ГРЕШКИ

Дојаве на дисплеју	Разлог	Елиминација
	Треба очистити апарат.	<ul style="list-style-type: none"> • Позовите оператера у случају да се његов број телефона прикаже на дисплеју. • Исти дан извршите програм чишћења, види стр. 22.
	Дистрибуција напитака је блокирана јер је активан режим уштеде енергије апарата.	<ul style="list-style-type: none"> • Притисните тастер напитака. Котао се загрева, а напитака се дистрибуира чим вода достигне правилну температуру. Начин уштеде енергије поново се активира 10 минута након загревања воде или након дистрибуције последњег напитака. • Ако је програмирано време за крај режима уштеде енергије, он ће се аутоматски деактивирати, види стр. 43-44.
	Треба заменити филтер за воду.	Замените филтер за воду.

Дојаве на дисплеју	Разлог	Елиминација
 0123456789 <i>Err 19</i>	Грешка у систему воде:	Проверите да се није блокирао довод воде до апарата, одвртите до краја славину за воду. Притисните прекидач , БРАВА/Clear-Error '. Контакттирајте службу за асистенцију у случају да се грешка понови.
 0123456789 <i>Err 30</i>	Грешка у хлађењу:	Проверите вентилацију и собну температуру апарата. Очистите решетку кондензатора, ако је потребно. Притисните прекидач , БРАВА/Clear-Error '. Контакттирајте службу за асистенцију у случају да проблем потраје.
<i>Err 60</i> <i>Err 61</i>	Грешка командне табле мешалице: Грешка канала мешања:	Проверите положај командне табле мешалице и поправите га ако је потребно. Проверите положај канала за мешање и поправите га ако је потребно. Контакттирајте службу за асистенцију у случају да се грешка понови.
Вода капље из рупе за дистрибуцију топле воде или из неких рупа за дистрибуцију напитака	Честице каменца блокирају односни вентил за дистрибуцију, који се зато не затвара до краја.	Извршите циклус чишћења, 'Испирање'. Контакттирајте службу за асистенцију у случају да проблем потраје.
Апарат не реагује на притисак тастера.	Софтвер апарата се блокирао.	Ресетујте апарат: Ишчупајте утикач из струјне утичнице и поново утакните утикач у утичницу након 5 секунди. Контакттирајте службу за асистенцију у случају да проблем потраје.

8 ТЕХНИЧКЕ СПЕЦИФИКАЦИЈЕ

Техничке спецификације	Cafitesse Quantum 120
Верзија апарата	Стандардна верзија за топле напитке - дистрибуција у шоље и бокале Верзија Кафе Кул за топле и хладне напитке - дистрибуција у шоље и бокале
Димензије	
Висина	850 mm / 33,5 in
Ширина	260 mm / 10,2 in
Дубина	522 mm / 20,6 in
Тежина	
на празно	34,0 kg / 75,0 lbs
напуњен	45,0 kg / 99,2 lbs
Максимална висина шоља и бокале	Шоље: 120 mm (4,7 in) на постољу за шоље Бокали: 213 mm (8,4 in) на одигнутом постољу за шоље Бокали: 263 mm (10,4 in) без посуде за капање Термос с пумпицом: 33 cm (13,4 in) ако се користи опција „Ногара за бокал“
Капацитет производа	1 bag-in-box за једну употребу (BIB) паковање сировине капацитета: 2 литра/0,53 USgal, или 1,25 литра/0,33 USgal (користити опцију с адаптером)
Капацитет напитака	100 шоља од 100 cc (флаше од 3.3 или ос. САД) на сат и грејна моћ у kW
Стандардна цев за напајање водом	1/2" или 3/8" цев за напајање с прикључком 3/4" BSP Цев за питку воду са зауставним вентилом СТОП Максимална улазна температура воде 60 °C/140 °F

* Погледајте идентификацијску плочицу, врло је вероватно да је у Вашој земљи доступан само један од наведених врста апарата.

Техничке спецификације	Cafitesse Quantum 120
Динамички притисак воде	Мин. 0,8 bar на 10 l/min - 11 psi на 2,6 USgal/min
Статички притисак воде	Макс. 10 bar - 140 psi
Капацитет котла	9 литара / 2,4 USgal
Цев за топлу воду:	Само помоћу бакарних цеви
Повезивање јединице за хлађење воде:	Динамички притисак: мин. 0,8 bar на 1.2 l/min - 11 psi на 0.7 USgal/min
Расхладно средство	0,035 kg R134a
Електрични подаци	<ul style="list-style-type: none"> • Преко кабла за напајање и утикача 1.80 m (70.9 in) • Директно повезивање на мрежу За прикључене кориснике, погледати плочицу с подацима о учинку. Једнофазни рад Европа: макс. 3.5 kW на AC 230V-240V Трофазни рад Европа: макс. 9.6 kW на 3N AC 400V
Амбијентални подаци	
Емисија буке	Измерени ниво звучног притиска у А апарата не прелази 70 dB.
Собна температура за инсталирање и рад	између 5°C / 41°F и 32°C / 90°F.
Усаглашеност	Ознака ЦЕ (Е3), ВДЕ (Директива о машинама 2006/42/Е3, 2004/108/Е3, директива о електромагнетној компатибилности, 2002/72/Е3, сигурност намирница)

* Погледајте идентификацијску плочицу, врло је вероватно да је у Вашој земљи доступан само један од наведених врста апарата.

Произвођач задржава право да изврши техничке измене без претходне најаве.

9 ОПЦИЈЕ

Могуће је да описане карактеристике и опције нису доступне у свим земљама. Информишите се код Вашег трговца Cafitesse система.

Опције софтвера

На захтев Ваш техничар из службе за асистенцију може да активира односно да деактивира специфичне функције апарата.

На пример:

- Алтернативне поставке за рецепте напитака, селекције, јачину ароме напитака и величину порција.
- Активирање/деактивирање тастера за селекцију јачине напитака (лаган, нормални, јак) или величина порције (мала, средња, велика).
- Дистрибуција једне порције или непрекидна дистрибуција напитака.
- Специфичне поставке клијента за уштеду енергије.
- Специфичне поставке за чишћење према потребама.

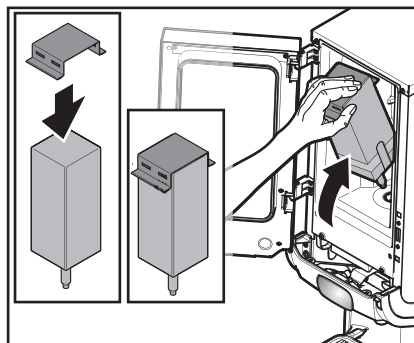

Сл. 63

Хардвер додаци

Адаптер за мала паковања сировина

Да бисте користили апарат са паковањем сировина од 1,25 литара/0,33 gal, Ваш трговац Cafitesse система може да Вам испоручи адаптере, како би се паковање сировина сигурно поставило (сл. 63).

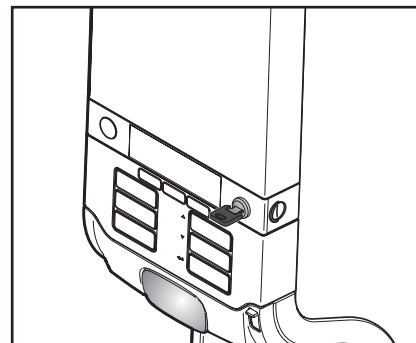

Сл. 64

Закључавање врата

На захтев Ваш техничар из службе за асистенцију може да инсталира механичку браву на вратима апарата. На овај начин може се спречити неовлашћени приступ апарату (сл. 64).

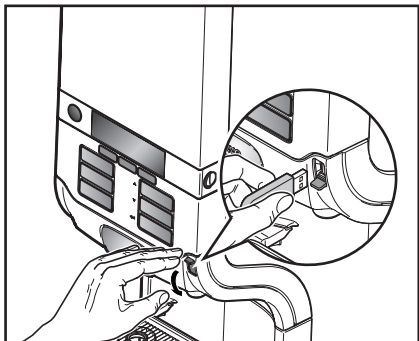

Сл. 65

УСБ за активирање

Ако се апарат налази у режиму блокирано, могућа је привремена дистрибуција напитака преко УСБ-а све док је УСБ постављен у односни прикључак (сл.65).

Потпорна нога

За коришћење бокала већих димензија или термоса са пумпицом, Ваш техничар из службе за асистенцију може да инсталира специјалну потпорну ногу, с којом може повећати висину с које се из рупа дистрибуирају напитци за макс. 33 cm (13.4 in.).

Напитци на бази какао

Ако желите понуди напитке на бази какао, техничар из службе за асистенцију може опремити Ваш апарат посебном јединицом за мешање.

Наплатни систем

Да бисте користили апарат за продају напитака, техничар из службе за асистенцију треба да опреми апарат различитим наплатним системима. На захтев могуће је програмирати посебне цене напитака.

Расхладна јединица за дистрибуцију напитака

За додатну дистрибуцију хладне воде и хладних напитака техничар из службе за асистенцију може да опреми Ваш апарат посебном расхладном јединицом.



Пажња:

Треба проверите локалну воду, како би хладни напитци које апарат дистрибуира били незагађени и сигурни, у складу с локалним прописима.

10 САДРЖАЈ

А

А поклопац рупе за дистрибуцију, 23-24, 27-28

Анулирање бројача, 37

Б

Број телефона, 17, 34, 45-46

Бројачи који се поново могу анулирати, 34-37

В

Време, Поставке, 40

Величина порције, 15

Г

Грешка, 11, 48

Д

Датум / сат, 40

Димензије, 50

Дисплеј, 11, 12

Дани за чишћење, 41-42

Дистрибуција напитака, 13-15, 19-21, 47-48

Дистрибуција напитака по порцији, 14

Дневно чишћење, 32

Е

ЕКО, 12, 35, 43-44, 48

Електрично напајање, 19, 49

З

Заптивни прстен, 23-24, 27-28

Задња страна апарата, 6, 12

И

Инсталирање, 6

Искључивање, 19

Испирање, 21-31, 41-42, 49

Ј

Јачина напитка, 16, 34, 39

Јачина напитка, Поставка, 43

Јачина напитка, Селекција, 15, 16

К

Канал за мешање, 23-24, 27-28

М

Мрежни кабал, 6, 11

Н

Напајање водом, 6, 11, 19, 48

Начин рада, 12

О

Обука, 10

Оператеров УСБ, 33

П

Паковање намирница, 4, 7-9, 12, 17-19, 47

Предња страна апарата, 6, 12

Принцип First in - First out, 8

Постоље за шоље, 11, 13, 15, 16, 32

Програмирање, 5-7, 17, 33-46

Прекидач , **БРАВА**/Clear-Error, 11, 20, 32, 47

Поставка, Датум / сат, 40

Поставка, Јачина напитка, 34, 39

Поставка, Дани за чишћење, 34, 41-42

Поставка, Број телефона, 34, 45-46

Поставка, Запремина, 34, 38

Потрошња енергије, 28, 36

Полица за мешање, 23-24, 27-28

Р

Расхладни део, 11, 12, 19-23, 26-27

Расхладни систем, 19

Ручно дневно чишћење, 32

Рок за конзумирање, 9, 10, 18, 19

Рок трајања, 8, 10, 18

Резервни комплет, 23, 27

Решетка за капање, Посуда за капање, 11, 32

Режим уштеде енергије, 12, 43-44, 48

Режим за оператера, 12, 33-46

С

Собна температура, 51

Сигурносне информације, 4, 5, 8, 10, 18, 32

Сигурност намирница, 4, 8, 10, 18, 21

Селекција, 11, 12, 15, 16, 35-37

Селекција ЈАЧИНЕ, 12, 15, 35-36

Селекција ХЛАДНО, 12, 15, 17, 35-37

Селекција ЗАПРЕМИНЕ, 12, 15, 35-36

Стање бројача, 35-36

Стална дистрибуција напитака, 14

Складиштење, 7, 8

Т

Тастер за напитке, 11, 13

Тастер са стрелицом, 33

Тастер ПОШАЉИ, 33

Тастер СТОП, 11, 33

Таблета за чишћење 10, 21, 26-31

Техничке спецификације, 50-51

Тежина, 50Транспорт, 7, 8

Топла вода, 4

У

Укључивање, 19

УСБ прикључак, 20, 47

Употреба, 4, 5, 7, 8

Ч

Чишћење, 10, 12, 21-32, 47

Ф

Филтер (филтер за воду), 12, 48

Фрижидер, 7, 19

Х

ХАЦЦП, 8, 10, 18

Ц

Циклуси чишћења, 21-31, 56-59

ЦИКЛУСИ ЧИШЋЕЊА БЕЗ ТАБЛЕТА ЗА ПРАЊЕ

ЧИШЋЕЊЕ (недељно)

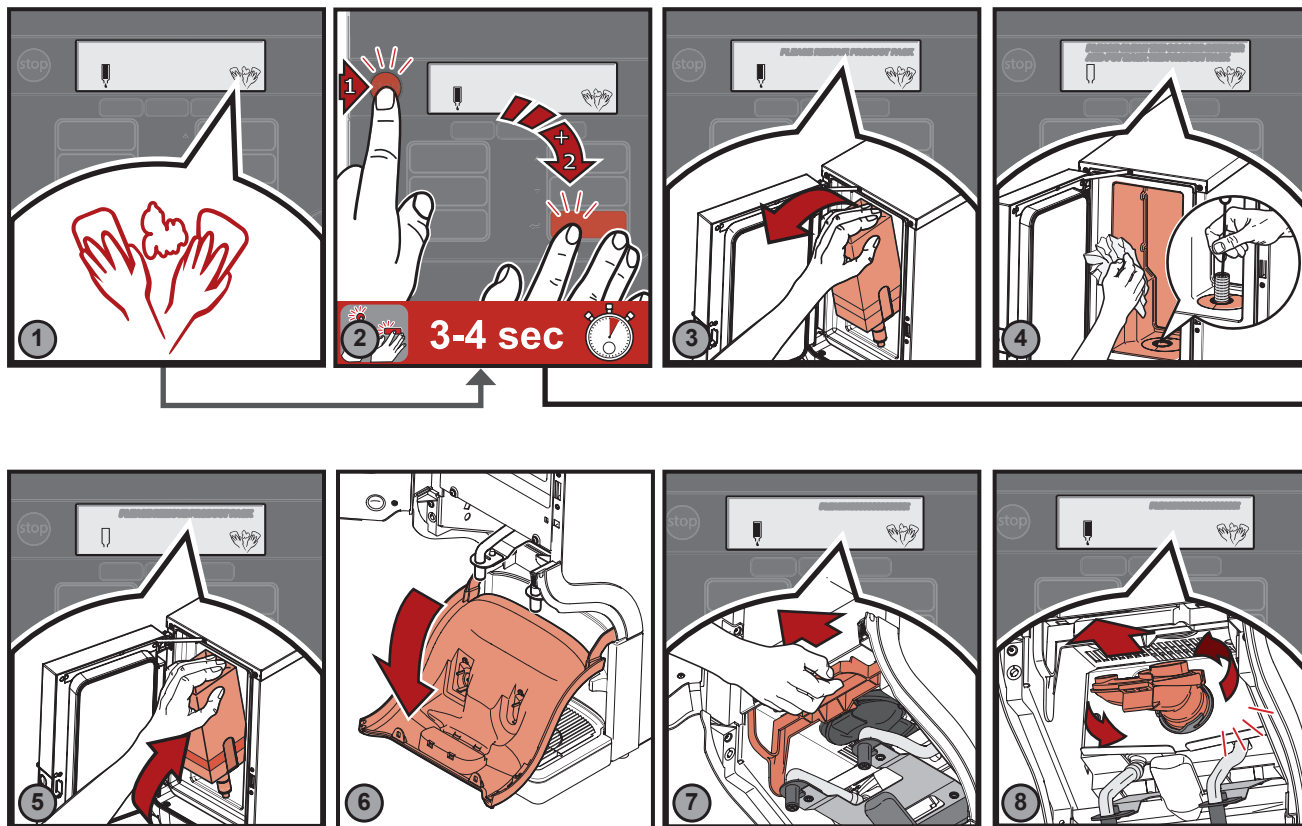

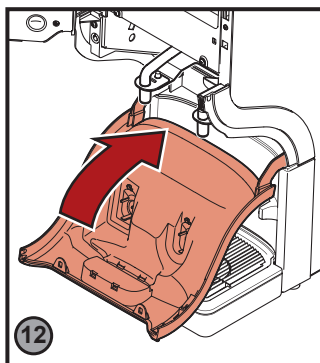
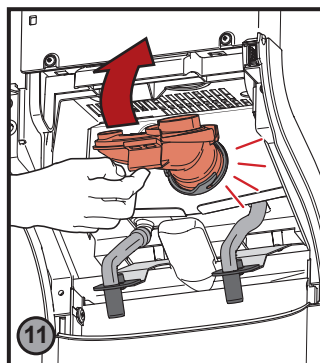
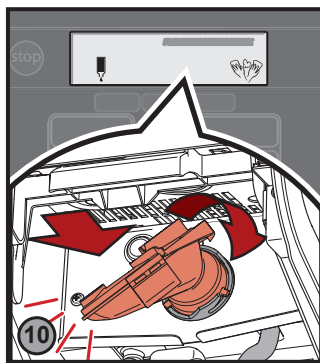
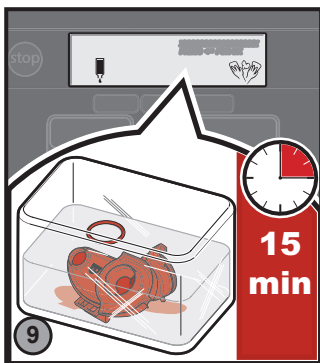

Опција

ИСПИРАЊЕ

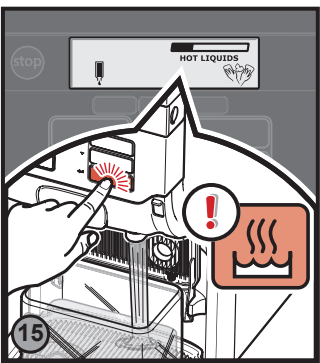
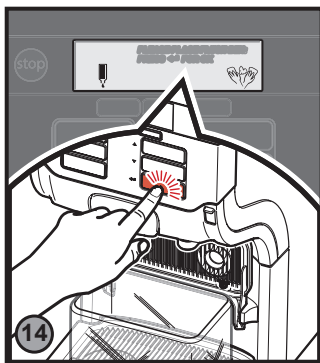
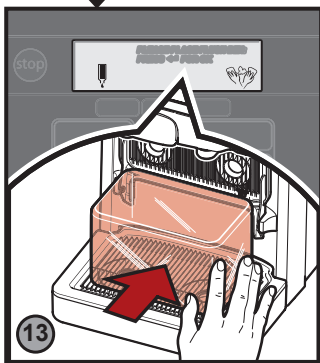

ЦИКЛУСИ ЧИШЋЕЊА СА ТАБЛЕТАМА ЗА ПРАЊЕ

ЧИШЋЕЊЕ И ИСПИРАЊЕ (недељно) 1 - 15

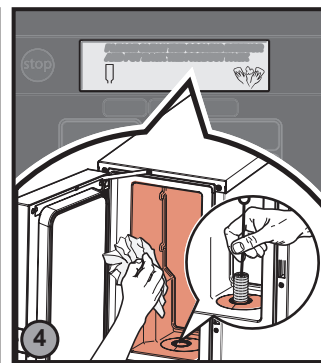
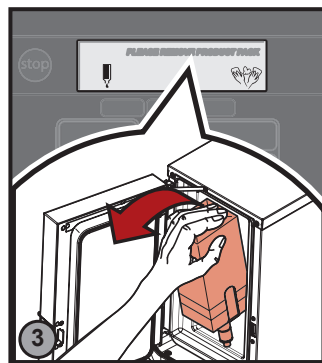

ИСПИРАЊЕ (недељно)

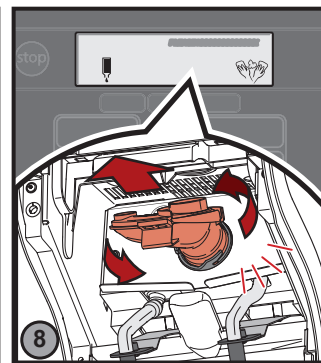
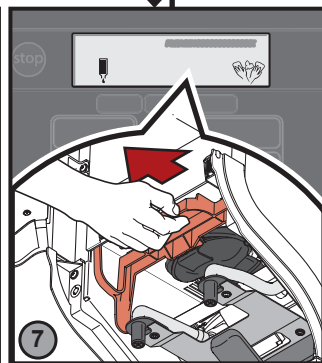
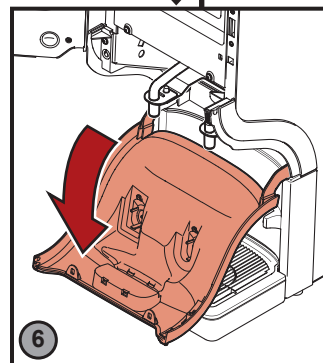
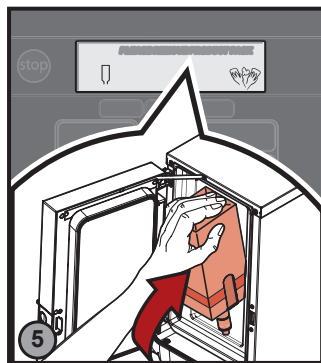

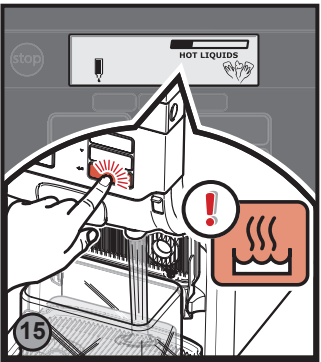
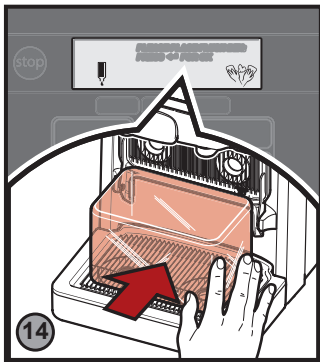
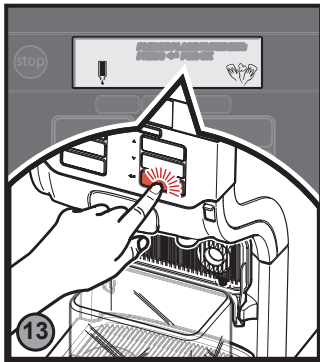
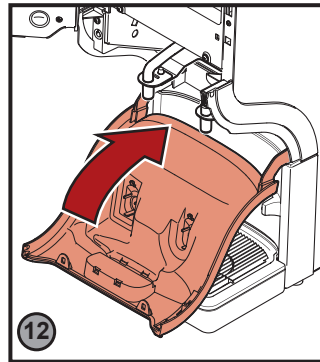
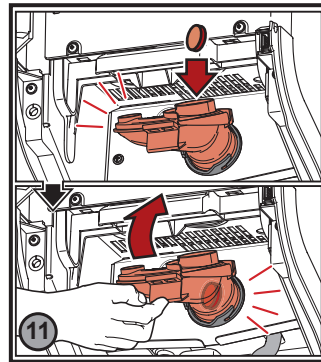
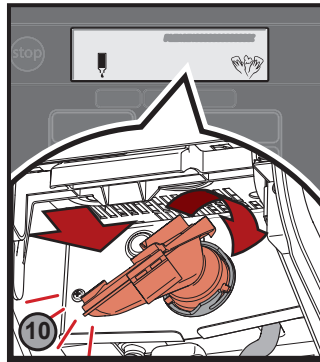
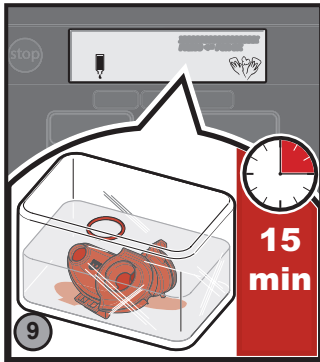

САДРЖАЈ - ДОДАТАК

A ПРАЊЕ РЕЗЕРВОАРА ЗА ВОДУ (ОПЦИЈА)

ДОДАТАК А - ПРАЊЕ РЕЗЕРВОАРА ЗА ВОДУ (ОПЦИЈА)

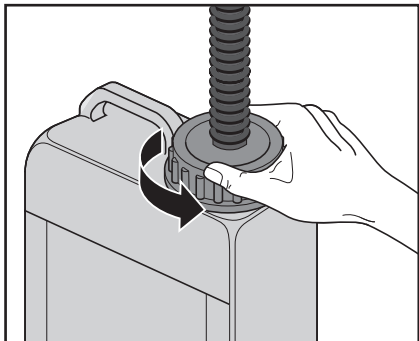

Сл. А1

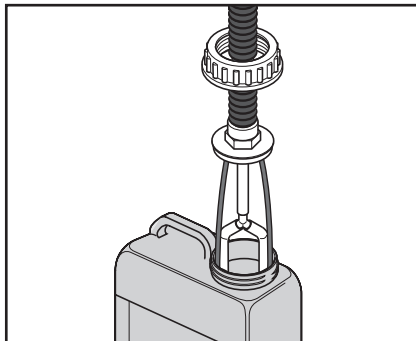

Сл. А2

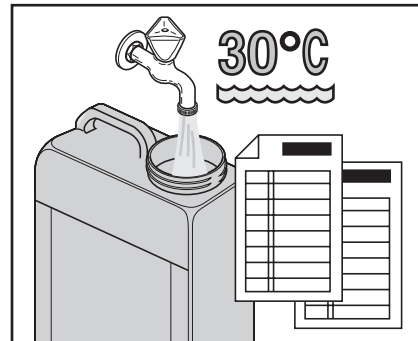

Сл. А3

Прање резервоара за воду (опција)



Пажња:

Не излажите никада резервоар за воду директним сунчевим зрацима.



Пажња:

Комплет резервоара за воду треба да се користи за привремено, а не трајно инсталирање.



Пажња:

Питку воду у резервоару за воду треба мењати сваки дан.



Пажња:

Пумпе у резервоару морају увек бити покривене водом.

- Ишчупајте утичач из струјне утичнице.
- Одвијте елемент за затварање резервоара (сл. А1).
- Скините пумпу (сл. А2).
- Очистите пумпу меком четком и више пута исперите топлом питком водом.
- Испразните резервоар за воду, два пута исперите топлом питком водом и напуните га питком водом (19 литара).



Пажња:

За пуњење резервоара користите само хладну питку воду (макс. 30°C). Придржавајте се локалних прописа у вези са квалитетом питке воде (сл. А3).



Напомена:

Пазите да се гумене цеви не савијају.

- Укључите утичач у струјну утичницу и проверите да ли ради.